

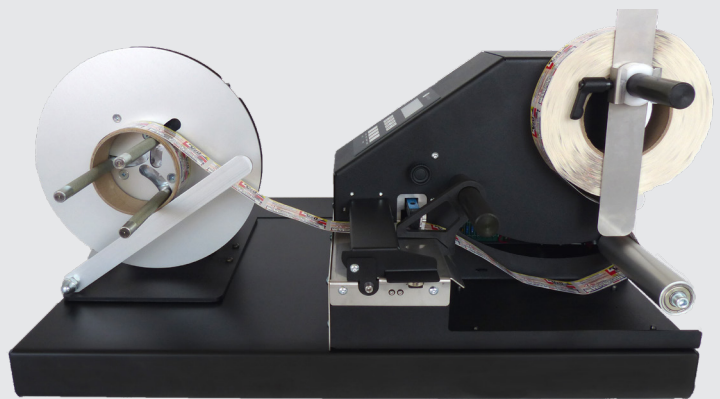

Labelmate

THE WORLD'S LEADING MANUFACTURER OF LABEL DISPENSERS,
REWINDERS, UNWINDERS, SLITTERS & COUNTING SOLUTIONS

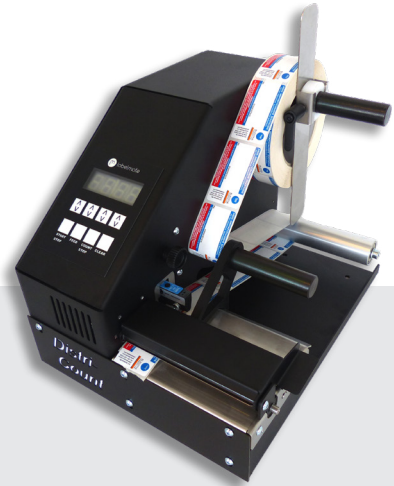

watch the video

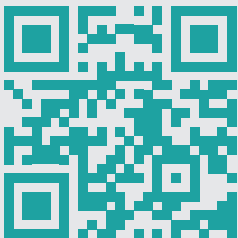

DISTRI-COUNT USER MANUAL

labelmate.com

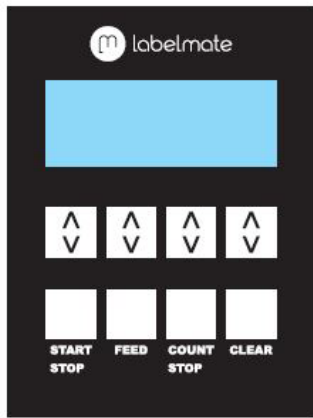

FIG. 1

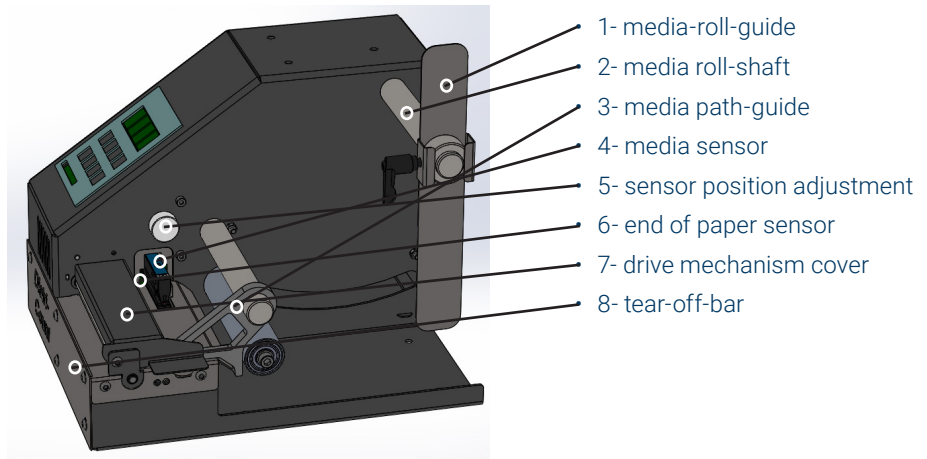

FIG. 2

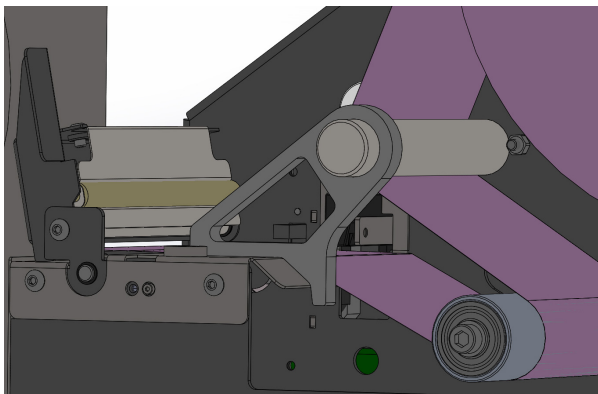

FIG. 3

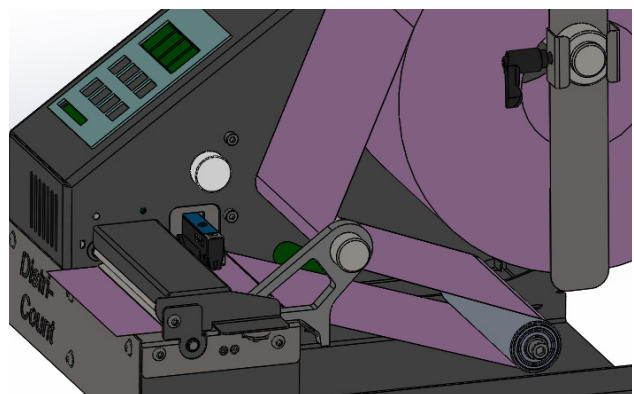

FIG. 4

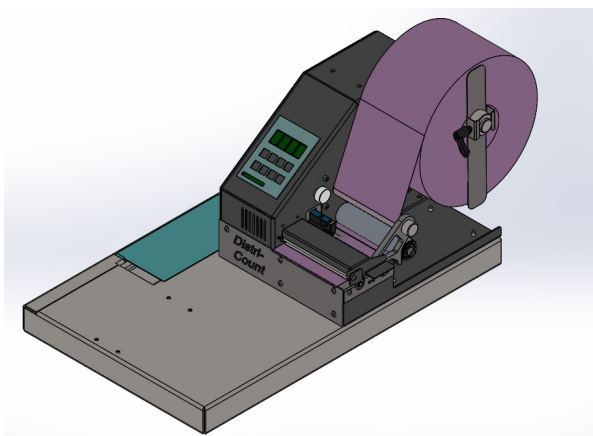

FIG. 5

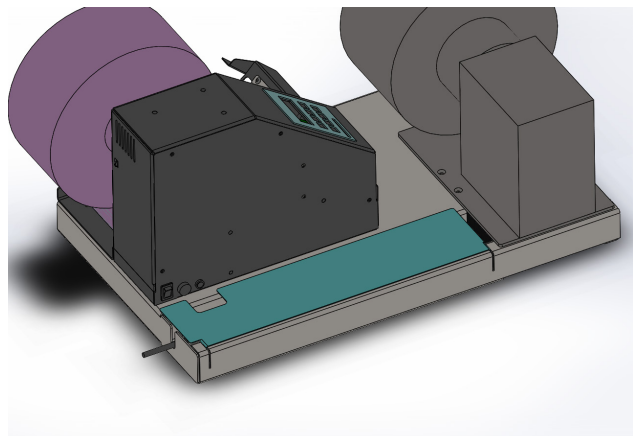

FIG. 6

Distri-Count

Unique Label Counter, counting precise from the 1st label and presenting the requested number of labels on tear-off bar. With a softkey control panel and large display, the Distri-Count will present you the requested number of labels or count your label roll before restocking it.

DIMENSIONS

- W x D x H: 232 x 295 x 222 mm

MEDIA

- Allignement: left alligned
- Max roll diameter: 220 mm
- Core diameter: 25, 38, 40, 44, 50, 76 mm
- Max width : 115 mm
- Min width: 10 mm
- Thickness: 0,08-0,17 mm
- Backing Paper: tearable for use on the tear-off bar
- Max label length: 200 mm

WITH REWINDER & BASE-PLATE

- W x D x H: 340 x 558 x 266 mm

GENERAL

- Power Supply: 220-240V- 50Hz DC, Output 15V-4,33A
- Limited Warranty of 3 Years, 1 Year on the Power Supply

MANUAL VALID FOR FOLLOWING PRODUCTS:

P/N	MODEL	DESCRIPTION
LMC030	DISTRI-ST	Distri-Count with Standard Label Sensor. Can handle any core size between 25,4 and 76mm
LMC031	DISTRI-U	Distri-Count with Ultrasonic Label Sensor for transparent and black labels. Can handle any core size between 25,4 and 76mm
LMC032	DISTRI-ST-RW	Distri-Count with Standard Label Sensor. Can handle any core size between 25,4 and 76mm. Complete pack with integrated Base-Plate, MC-11-Rewinder with Adjustable Paper Guide and integrated Power Supply
LMC033	DISTRI-U-RW	Distri-Count with Ultrasonic Label Sensor for transparent and black labels. Can handle any core size between 25,4 and 76mm. Complete pack with integrated base-plate, MC-11-Rewinder with Adjustable Paper Guide and integrated Power Supply
LMX451	BATTERY PACK	Full Kit for mobile operations. Includes battery, charger & cables. Autonomy of circa 8h, recharging-cycle circa 8h

IMPORTANT INFORMATION / SAFETY INSTRUCTIONS

- this product is a label counter. It is only to be used to count labels of the recommended dimensions and weight in an indoor, dry environment
- unplug the power cord before manipulation
- use on a flat surface only
- do not leave the power cable in a passageway
- ensure sufficient ambient light of the working area to avoid any risk.
- used in ambient temperatures between +2°C to 40°C
- connection of the machine to the power source must respect local and European legislations
- special caution in cleaning-mode, acces to moving parts can be dangerous ! Wearing safety gloves recommended
- do not use sharp objects or tools to clean, they can damage the rubber platen roller

Getting started

STEP 1 : LOADING THE MEDIA ROLL

- remove the media roll guide and media path guide (1 & 3)
- open the mechanism cover (7)
- load the media as displayed and put the guides back (FIG.3)
- load the labels till they are circa 1 cm out the DISTRI-COUNT (FIG.4)
- close the mechanism cover again (FIG.4)

STEP 2 : CALLIBRATION

- adjust the sensor position (4) with the adjustment knob (5) so it is able to detect your labels and the label gap or a black-mark on the liner material
- switch on the power to start callibration of the label size
- the DISTRI-COUNT presents the first label precizely on the TEAR-OFF-BAR (8) and is now ready for use
- opening and closing from the mechanism cover (7) will initiate a new callibration process

PRESET MODE: COUNTING FIXED NUMBER OF LABELS

- use the 4 arrow buttons (FIG.1) on the control panel to set the required number of labels and push the START/STOP button
- the DISTRI-COUNT now presents the requested number of labels on the TEAR-OFF-BAR. Tearing-off downwards
- the DISTRI-COUNT counter resets to the initial requested quantity for a new job. Push START/STOP to start again. In case a different quantity is required, push the clear button and enter the new required number of labels

COUNT MODE: COUNTING LABELS ON ROLL

- make sure the DISTRI-COUNT Display is on 0000 by pushing the CLEAR button or initiating a new callibration
- push the COUNT/STOP button to start counting
- push the COUNT/STOP button again for pausing/counting

USING THE INTEGRATED REWINDER AND BASE-PLATE

- both in PRESET as in COUNT mode, the integrated rewinder MC-11 makes it easier to count bigger quantities of labels
- place the DISTRI-COUNT on the 4 PINS on the base-plate (FIG.5)
- bundle comes with 1 power supply for both devices, store the power supply under the cover (FIG.6)
- fix the MC-11 rewinder and Paper Guide with the screws on the base
- preset mode: push the START/STOP button to pause the job and attach the media to an empty take-up core
- count mode: push the COUNT/STOP button to pause the job and attach the media to an empty take-up core
- use the potentiometer on the MC-11 rewinder to set the speed slightly higher than the speed from the DISTRI-COUNT to obtain a tight label roll
- bundle comes with 1 power supply for both devices
- your media might be fixed with tape at the end. Stop the DISTRI-COUNT before the tape gets into the platen roller

CONSULTING THE TOTALIZER/COUNTER

- press and hold the CLEAR button on the keypad; after 2 sec the display will show the total job quantity
- to reset the Totalizer back to zero, push and hold the clear button for 2 seconds and hit the arrow key just above

MAINTENANCE

- when you find a build-up of dust or adhesive material on the platen roller or other parts of the driving mechanism, use a dustfree swipe/tissue with isopropyl-alcohol to clean
- for easy cleaning: power-off, push and hold the feed button while powering-on; platen roller now turns with open cover, direct access to rotating parts can be dangerous, we recommend to wear safety gloves

GERMAN	6
FRENCH	6
DUTCH	7
SPANISH	8
ITALIAN	9
ARABIC	9
BULGARIAN	10
CROATIAN	11
CZECH	11
DANISH	12
ESTONIAN	13
FINNISH	13
GREEK	14
HEBREW	15
HUNGARIAN	16
LATVIAN	16
LITHUANIAN	17
NORWEGIAN	17
POLISH	18
PORTUGUESE	19
ROMANIAN	20
RUSSIAN	20
SERBIAN	21
SLOVAK	22
SLOVENIAN	23
SWEDISH	23
TURKISH	24

GERMAN

Einzigtiger Etikettenzähler, der ab dem ersten Etikett genau zählt und die gewünschte Anzahl von Etiketten an der Spendekante präsentiert. Mit einem Softkey-Bedienfeld und einem großen Display zeigt der Distri-Count die gewünschte Anzahl von Etiketten an oder zählt Ihre Etikettenrolle, bevor Sie sie wieder auffüllen.

WICHTIGE INFORMATIONEN / SICHERHEITSHINWEISE

Dieses Produkt ist ein Etikettenzähler. Es darf nur zum Zählen von Etiketten mit den empfohlenen Abmessungen und dem empfohlenen Gewicht in einer trockenen Innenumgebung verwendet werden
Ziehen Sie vor der Manipulation den Netzstecker
Nur auf einer ebenen Fläche verwenden
Lassen Sie das Netzkabel nicht in einem Durchgang
Sorgen Sie für ausreichend Umgebungslicht im Arbeitsbereich, um Risiken zu vermeiden.
Wird bei Umgebungstemperaturen zwischen + 2 ° C und 40 ° C verwendet

Der Anschluss der Maschine an die Stromquelle muss den örtlichen und europäischen Gesetzen entsprechen
Besondere Vorsicht im Reinigungsmodus, der Zugang zu beweglichen Teilen kann gefährlich sein! Das Tragen von Schutzhandschuhen wird empfohlen
Verwenden Sie zum Reinigen keine scharfen Gegenstände oder Werkzeuge, da diese die Gummipplattenwalze beschädigen können

Fertig machen

SCHRITT 1: LADEN DER MEDIENROLLE

Entfernen Sie die Medienrollenführung und die Medienpfadführung (1 & 3).
Öffnen Sie die Mechanikabdeckung (7).
Legen Sie das angezeigte Medium ein und setzen Sie die Führungen wieder ein (Abb. 3).
Laden Sie die Etiketten, bis sie ca. 1 cm vom DISTRI-COUNT entfernt sind (ABB. 4).
Schließen Sie die Mechanikabdeckung wieder (ABB. 4).

SCHRITT 2: CALLIBRATION

Stellen Sie die Sensorposition (4) mit dem Einstellknopf (5) so ein, dass Ihre Etiketten und die Etikettenlücke oder eine schwarze Markierung auf dem Trägermaterial erkannt werden können
Schalten Sie die Stromversorgung ein, um die Kalibrierung der Etikettengröße zu starten
Der DISTRI-COUNT präsentiert das erste Etikett genau auf der TEAR-OFF-BAR (8) und ist jetzt einsatzbereit
Das Öffnen und Schließen von der Mechanismusabdeckung (7) löst einen neuen Kalibrierungsprozess aus

VOREINGESTELLTER MODUS: ZÄHLEN DER FESTEN ANZAHL VON ETIKETTEN

Verwenden Sie die 4 Pfeiltasten (ABB. 1) auf dem Bedienfeld, um die erforderliche Anzahl von Etiketten einzustellen, und drücken Sie die START / STOP-Taste
Der DISTRI-COUNT zeigt nun die angeforderte Anzahl von Etiketten auf der TEAR-OFF-BAR an. Abreißen nach unten
Der DISTRI-COUNT-Zähler wird für einen neuen Job auf die ursprünglich angeforderte Menge zurückgesetzt. Drücken Sie START / STOP, um erneut zu starten. Wenn eine andere Menge erforderlich ist, drücken Sie die Löschtaste und geben Sie die neue erforderliche Anzahl von Etiketten ein

ZÄHLMODUS: ETIKETTEN AUF ROLLE ZÄHLEN

Stellen Sie sicher, dass das DISTRI-COUNT-Display auf 0000 steht, indem Sie die CLEAR-Taste drücken oder eine neue Kalibrierung einleiten
Drücken Sie die COUNT / STOP-Taste, um mit dem Zählen zu beginnen
Drücken Sie die COUNT / STOP-Taste erneut, um zu zählen / zu zählen

MIT DEM INTEGRIERTEN AUFWICKLER UND DER

BASISPLATTE

Sowohl im PRESET- als auch im COUNT-Modus erleichtert der integrierte Aufwickler MC-11 das Zählen größerer Etikettenmengen

Setzen Sie den DISTRI-COUNT auf die 4 PINS auf der Grundplatte (ABB. 5).

Das Bundle wird mit 1 Netzteil für beide Geräte geliefert. Bewahren Sie das Netzteil unter der Abdeckung auf (ABB. 6).

Befestigen Sie den MC-11-Aufwickler und die Papierführung mit den Schrauben an der Basis

voreingestellter Modus: Drücken Sie die START / STOP-Taste, um den Auftrag auszuführen und das Medium an einen leeren Aufnahmekern anzuschließen

Zählmodus : Drücken Sie die COUNT / STOP-Taste, um den Auftrag zu bearbeiten und das Medium an einen leeren Aufnahmekern anzuschließen

Verwenden Sie das Potentiometer am MC-11-Aufwickler, um die Geschwindigkeit etwas höher als die Geschwindigkeit des DISTRI-COUNT einzustellen und eine dichte Etikettenrolle zu erhalten

KONSULTATION DES SUMMIERERS / ZÄHLERS

Halten Sie die CLEAR-Taste auf der Tastatur gedrückt. Nach 2 Sekunden zeigt das Display die Gesamtauftragsmenge an
Um den Totalisator auf Null zurückzusetzen, halten Sie die Löschtaste 2 Sekunden lang gedrückt und drücken Sie die Pfeiltaste direkt darüber

INSTANDHALTUNG

Wenn sich auf der Walze oder anderen Teilen des Antriebsmechanismus Staub oder Klebstoff angesammelt hat, verwenden Sie zum Reinigen ein staubfreies Wischen / Tuch mit Isopropylalkohol

für eine einfache Reinigung: Ausschalten, halten Sie den Einzugsknopf beim Einschalten gedrückt; Die Walze dreht sich jetzt mit offener Abdeckung. Der direkte Zugang zu rotierenden Teilen kann gefährlich sein. Wir empfehlen das Tragen von Schutzhandschuhen

FRENCH

Compteur d'étiquettes unique, qui compte avec précision à partir de la 1ère étiquette et présente le nombre d'étiquettes demandé sur la barre de découpe. Avec un panneau de commande à touches et un grand écran, le Distri-Count vous présentera le nombre d'étiquettes demandé ou comptera votre rouleau d'étiquettes avant de le ranger.

INFORMATIONS IMPORTANTES / INSTRUCTIONS DE SÉCURITÉ

ce produit est un compteur d'étiquettes. Il ne peut être utilisé que pour compter les étiquettes des dimensions et du poids recommandés dans un environnement intérieur et sec

débranchez le cordon d'alimentation avant toute manipulation

A utiliser uniquement sur une surface plane
ne laissez pas le câble d'alimentation dans un passage
fournir une lumière ambiante adéquate sur le lieu de travail pour éviter tout risque.

A utiliser à températures ambiantes entre + 2 ° C et 40 ° C
le raccordement de la machine à la source électrique doit respecter les législations locales et européennes
prudence particulière en mode nettoyage, l'accès aux pièces mobiles peut être dangereux! Le port de gants de sécurité est recommandé
n'utilisez pas d'objets pointus ou d'outils pour nettoyer, ils peuvent endommager le rouleau en silicone

Commencer

ÉTAPE 1: CHARGEMENT DU ROULEAU MÉDIA
retirez le guide de l'axe de support et le guide du chemin du support (1 et 3)

ouvrez le couvercle du mécanisme (7)
chargez le support tel qu'il est affiché et remettez les

guides (FIG.3)
chargez les étiquettes jusqu'à ce qu'elles soient à environ 1 cm du DISTRI-COUNT (FIG.4)
refermez le couvercle du mécanisme (FIG.4)

ÉTAPE 2: CALLIBRATION

ajustez la position du capteur (4) avec le bouton de réglage (5) afin qu'il soit en position de détecter vos étiquettes et l'intervalle d'étiquette ou une marque noire sur la glassine allumez l'alimentation pour démarrer l'étalonnage de la longueur de l'étiquette
le DISTRI-COUNT présente la première étiquette précisément sur le TEAR-OFF-BAR (8) et est maintenant prêt à l'emploi
l'ouverture et la fermeture du couvercle du mécanisme (7) initieront un nouveau processus de calibrage

MODE PRÉDÉFINI: COMPTAGE D'UN NOMBRE D'ÉTIQUETTES DETERMINE

utilisez les 4 boutons à fleches (FIG.1) du panneau de commande pour définir le nombre d'étiquettes requis et appuyez sur le bouton START / STOP
le DISTRI-COUNT présente désormais le nombre d'étiquettes demandé sur la TEAR-OFF-BAR. Déchirez vers le bas
le compteur DISTRI-COUNT se réinitialise à la quantité initiale demandée pour un nouveau travail. Appuyez sur START / STOP pour recommencer. Dans le cas où une quantité différente est requise, appuyez sur le bouton CLEAR et entrez le nouveau nombre d'étiquettes requis

MODE DE COMPTAGE: COMPTAGE DES ÉTIQUETTES D'UN ROULEAU

assurez-vous que l'affichage DISTRI-COUNT est sur 0000 en appuyant sur le bouton CLEAR ou en lançant une nouvelle callibration
appuyez sur le bouton COUNT / STOP pour commencer à compter
appuyez à nouveau sur le bouton COUNT / STOP pour mettre en pause

UTILISATION DE L'ENROULEUR ET DE LA PLAQUE DE BASE INTÉGRÉS

aussi bien en mode PRESET que COUNT, le ré-enrouleur intégré MC-11 facilite le comptage de plus grandes quantités d'étiquettes
placez le DISTRI-COUNT sur les 4 broches de la plaque de base (FIG.5)
l'ensemble est livré avec 1 module d'alimentation pour les deux appareils, placez l'alimentation sous le couvercle (FIG.6)
monter le ré-enrouleur MC-11 et le guide papier avec les vis sur la base
mode prédéfini: appuyez sur le bouton START / STOP pour mettre en pause le travail et attacher le support à un mandrin récepteur vide
mode de comptage: appuyez sur le bouton COUNT / STOP pour interrompre le travail et attacher le support à une bobine réceptrice vide
utilisez le potentiomètre sur le ré-enrouleur MC-11 pour régler la vitesse de façon légèrement supérieure à la vitesse du DISTRI-COUNT pour obtenir un rouleau d'étiquettes serré

CONSULTER LE TOTALISATEUR / COMPTEUR

appuyez et maintenez enfoncé le bouton CLEAR du clavier; après 2 sec, l'écran affichera la quantité totale du travail pour remettre le totalisateur à zéro, maintenez enfoncé le bouton CLEAR pendant 2 secondes et appuyez sur la touche fléchée juste au-dessus

ENTRETIEN

lorsque vous constatez une accumulation de poussière ou de matière adhésive sur le rouleau du plateau ou d'autres parties du mécanisme d'entraînement, utilisez un chiffon

sans poussière avec de l'alcool isopropylique pour les nettoyer
pour un nettoyage facile: éteignez, maintenez enfoncé le bouton FEED pendant la mise sous tension; le rouleau de platine tourne maintenant avec le couvercle ouvert, l'accès direct aux pièces en rotation peut être dangereux, nous recommandons le port de gants de sécurité

DUTCH

Unieke label-teller, die nauwkeurig telt vanaf het eerste label en het gevraagde aantal labels positioneert, klaar voor het afscheuren. Met een softkey-bedieningspaneel en een groot display toont de Distri-Count u het gevraagde aantal labels of telt hij uw labelrol voordat deze weer in de voorraad geplaatst wordt.

BELANGRIJKE INFORMATIE / VEILIGHEIDSINSTRUCTIES

dit product is een label-teller. Hij kan alleen gebruikt worden om etiketten met de aanbevolen afmetingen en gewicht te tellen in een droge binnenomgeving
trek de stekker uit het stopcontact voor elke manipulatie
gebruik het product alleen op een vlakke ondergrond
laat de stroomkabel niet achter in een doorgang
zorg voor voldoende omgevingslicht op de werkplek om elk risico te vermijden.
Te gebruiken bij omgevingstemperaturen tussen + 2 ° C en 40 ° C
de aansluiting van de machine op de stroombron moet overeenstemmen met de lokale en Europese wetgeving
speciale voorzorgen tijdens de reinigingsmodus, toegang tot bewegende delen kan gevaarlijk zijn! Het dragen van veiligheidshandschoenen wordt aanbevolen
gebruik geen scherpe voorwerpen of gereedschappen bij het reinigen, ze kunnen de rubberen aandrijfrol beschadigen

Starten

STAP 1: DE MEDIAROL LADEN

verwijder de mediariolgeleider en mediapadgeleider (1 & 3)
open het deksel van het mechanisme (7)
laad de media zoals weergegeven en plaats de geleiders terug (FIG.3)
laad de labels tot ze ongeveer 1 cm uit de DISTRI-COUNT komen (FIG.4)
sluit het deksel van het mechanisme terug (FIG.4)

STAP 2: KALIBRATIE

pas de sensorpositie (4) aan met de instelknop (5) zodat deze uw labels en de label gap of een zwarte markering op het rugpapier kan detecteren
schakel de stroom in om de kalibratie van de labels te starten
de DISTRI-COUNT presenteert het eerste label precies op de TEAR -OFF-BAR (8) en is nu klaar voor gebruik
het openen en sluiten van het deksel van het mechanisme (7) zal een nieuw kalibratieproces starten

PRESET MODUS: HET TELLEN VAN EEN VAST AANTAL LABELS

gebruik de 4 pijlknoppen (FIG. 1) op het bedieningspaneel om het vereiste aantal labels in te stellen en druk op de START / STOP-knop
de DISTRI-COUNT presenteert nu het gevraagde aantal labels op de TEAR-OFF-BAR. Afscheuren naar beneden de DISTRI-COUNT-teller wordt gereset naar de aanvankelijk gevraagde hoeveelheid voor een nieuwe taak. Druk op START / STOP om opnieuw te beginnen. Als er een andere hoeveelheid nodig is, druk dan op de CLEAR-knop en voer het nieuwe vereiste aantal labels in

TELMODUS: HET TELLEN VAN ETIKETTEN OP ROL

zorg ervoor dat het DISTRI-COUNT scherm op 0000 staat door op de CLEAR-knop te drukken of door een nieuwe kalibratie te starten

druk op de COUNT / STOP-knop om te beginnen met tellen
druk nogmaals op de COUNT / STOP-knop om te pauzeren

DE GEÏNTEGREERDE REWINDER EN BASISPLAAT GEBRUIKEN

zowel in PRESET- als in COUNT-modus maakt de
geïntegreerde rewinder MC-11 het gemakkelijker om
grotere hoeveelheden labels te tellen
plaats de DISTRI-COUNT op de 4 PINNEN op de basisplaat
(FIG.5)

de bundel wordt geleverd met 1 voeding voor beide
apparaten, bewaar de voeding onder het deksel (FIG.6)
bevestig de MC-11 rewinder en papiergeleider met de
schroeven op de basis
preset modus: druk op de START / STOP-knop om de taak
te onderbreken en de media aan een lege opwikkelkern te
bevestigen

telmodus: druk op de COUNT / STOP-knop om de taak te
onderbreken en de media aan een lege opwikkelkern te
bevestigen

gebruik de potentiometer op de MC-11 rewinder om de
snelheid iets hoger in te stellen dan de snelheid van de
DISTRI-COUNT om een strakke labelrol te verkrijgen

DE TOTALISATOR / TELLER RAADPLEGEN

houd de CLEAR-knop op het toetsenbord ingedrukt; na 2
sec. zal het display de totale taakhoeveelheid tonen
om de totalisator terug op nul te zetten, houdt u de CLEAR-
knop 2 seconden ingedrukt en drukt u op de pijltoets net
erboven

ONDERHOUD

wanneer u een opeenhoping van stof of kleefstof op de
plaatrol of andere delen van het aandrijfmechanisme
aantreft, gebruik dan een stofvrije doek met
isopropylalcohol om te reinigen
voor eenvoudige reiniging: uitschakelen, druk op de FEED-
knop en houdt deze ingedrukt tijdens het inschakelen;
de plaatrol draait nu met open deksel, directe toegang
tot roterende delen kan gevaarlijk zijn, we raden aan om
veiligheidshandschoenen te dragen

SPANISH

Contador de etiquetas único, que cuenta con precisión
desde la primera etiqueta y presenta la cantidad solicitada
de etiquetas en la barra de corte. Con un panel de control
a teclas de función y pantalla grande, el Distri -Count le
presentará la cantidad solicitada de etiquetas o contará el
rollo de etiquetas antes de almacenar.

INFORMACIONES IMPORTANTES / INSTRUCCIONES DE SEGURIDAD

Este producto es un contador de etiquetas. Solo se puede
usar para contar etiquetas de las dimensiones y el peso
recomendados en un ambiente interior y seco
desconecte el cable de alimentación antes de la
manipulación

A utilizar solo en una superficie plana
no deje el cable de alimentación en el pasillo
Asegure suficiente luz ambiental en la área de trabajo para
evitar cualquier riesgo.

A utilizar en temperaturas ambiente entre + 2 ° C a 40 ° C
La conexión de la máquina a la fuente de alimentación
debe respetar las legislaciones locales y europeas.
precauciones especiales en el modo de limpieza, ¡el acceso
a las partes móviles puede ser peligroso! Se recomienda
usar guantes de seguridad.
no utilice objetos afilados o herramientas para limpiar,
pueden dañar el rodillo de la platina de goma

Iniciar

PASO 1: CARGANDO EL ROLLO DE MEDIOS

retire la guía del rollo de papel y la guía de ruta del papel (1
y 3)
abrir la tapa del mecanismo (7)

cargue el medio como se muestra y vuelva a colocar las
guías (FIG. 3)

cargue las etiquetas hasta que salgan aproximadamente a
1 cm del DISTRI-COUNT (FIG.4)
cierre la tapa del mecanismo (FIG.4)

PASO 2: CALIBRACIÓN

ajuste la posición del sensor (4) con la perilla de ajuste (5)
para que pueda detectar sus etiquetas y el espacio entre
las etiquetas o una marca negra en el papel de respaldo
encende la alimentación para iniciar la calibración del
tamaño de la etiqueta
el DISTRI-COUNT presenta la primera etiqueta en la barra
de corte (8) y ahora está lista para usar
abriendo y cerrando la tapa del mecanismo (7) iniciará un
nuevo proceso de calibración

MODO PRESET: CONTAR UN NÚMERO FIJO DE ETIQUETAS

use los 4 botones de flecha (FIG.1) en el panel de control
para establecer el número requerido de etiquetas y
presione el botón START / STOP
el DISTRI-COUNT ahora presenta el número solicitado de
etiquetas en la barra de corte. Arrancar hacia abajo
el contador DISTRI-COUNT se reengaste a la cantidad
solicitada inicial para un nuevo trabajo. Presione START /
STOP para comenzar de nuevo. En caso de que se requiera
una cantidad diferente, presione el botón CLEAR e ingrese
el nuevo número requerido de etiquetas

MODO DE CONTEO: RECUENTO DE ETIQUETAS DEL ROLLO

asegúrese de que la pantalla DISTRI-COUNT está en
0000 presionando el botón CLEAR o iniciando una nueva
calibración
presione el botón COUNT / STOP para comenzar a contar
presione el botón COUNT / STOP de nuevo para pausar el
contador

UTILIZAR EL REBOBINADOR INTEGRADO Y LA PLACA BASE

Tanto en modo PRESET como en modo COUNT, el
rebobinador integrado MC-11 hace que sea más fácil
contar grandes cantidades de etiquetas
coloque el DISTRI-COUNT en los 4 PATAS en la placa base
(FIG.5)

el paquete viene con 1 fuente de alimentación para ambos
dispositivos, enchufe la fuente de alimentación debajo de
la tapa (FIG.6)

engache el rebobinador MC-11 y la guía de papel con los
tornillos en la base

modo preestablecido: presione el botón START / STOP para
comenzar el trabajo y adjuntar los medios a un núcleo de
recogida vacío

modo de conteo: presione el botón COUNT / STOP para
detener el trabajo y adjuntar los medios a un núcleo de
recogida vacío
use el potenciómetro en el rebobinador MC-11 para ajustar
la velocidad un poco más alta que la velocidad del DISTRI-
COUNT para obtener un rollo de etiquetas tensado

CONSULTAR EL TOTALIZADOR / CONTADOR

presione y mantenga presionado el botón CLEAR en el
teclado; después de 2 segundos, la pantalla mostrará la
cantidad total de trabajo

Para reiniciar el totalizador a cero, presione y mantenga
presionado el botón CLEAR durante 2 segundos y presione
la tecla de flecha justo arriba

MANTENIMIENTO

Cuando encuentre una acumulación de polvo o material
adhesivo en el rodillo de la platina u otras partes del
mecanismo de accionamiento, use un paño sin polvo con
alcohol isopropílico para limpiar
para una limpieza fácil: apague, mantenga presionado el

botón FEED mientras lo enciende; el rodillo de la platina ahora gira con la tapa abierta, el acceso directo a las piezas giratorias puede ser peligroso, recomendamos usar guantes de seguridad

ITALIAN

Modulo unico per il conteggio delle etichette. Il DISTRI-COUNT effettua l'esatto conteggio dell'etichette richiesti presentandole infine sulla apposita lama di strappo. Mediante l'utilizzo del pannello di controllo munito di ampio display, sarà possibile, impostare e visualizzare il numero esatto di etichette richieste, oppure visualizzare il conteggio delle etichette se utilizzato per la bobinatura su rotolo.

INFORMAZIONI IMPORTANTI / ISTRUZIONI DI SICUREZZA

Questo prodotto è un conteggio etichette. Deve essere utilizzato solo per i processi indicati, utilizzando rotoli di etichette delle dimensioni e del peso indicate, in ambienti chiusi ed asciutti.

Il dispositivo deve essere rigorosamente scollegato prima di ogni manipolazione.

Utilizzare il dispositivo su una superficie piana.

Non lasciare passare il cavo di alimentazione in un passaggio pedonale.

La luce della zona di lavoro deve essere sufficiente ad evitare qualsiasi rischio.

Le temperature di lavoro del dispositivo vanno da +2°C a 40°C.

Il collegamento del dispositivo alla rete elettrica deve rispettare le normative locali ed europee vigenti.

Prestare particolare attenzione durante le operazioni di pulizia, l'accesso alle parti in movimento può essere pericoloso! Si consiglia l'utilizzo di guanti.

Non utilizzare oggetti appuntiti o strumenti per la pulizia, possono danneggiare il rullo di gomma.

Istruzioni d'uso

STEP 1: CARICAMENTO SUPPORTI

Rimuovere la guida del rotolo dei supporti e la guida del percorso dei supporti (1 e 3)

Aprire il coperchio del meccanismo (7)

Caricare il supporto come visualizzato e rimettere le guide (FIG.3)

Caricare le etichette fino a quando si trovano a circa 1 cm dal DISTRI-COUNT (FIG.4)

Richiudere il coperchio del meccanismo (FIG.4)

STEP 2: CALIBRAZIONE SUPPORTI

Regolare la posizione del sensore (4) con la manopola di regolazione (5) in modo che sia in grado di rilevare le etichette e relativo interspazio o "tacca nera" presente sul materiale del rivestimento.

Accendere l'alimentazione per avviare la procedura di calibrazione etichetta.

Il DISTRI-COUNT presenterà la prima etichetta precisamente sulla lama di strappo (8). Il dispositivo è ora pronto per l'uso.

L'apertura e la chiusura del coperchio (7) avvierà un nuovo processo di calibrazione.

MODALITÀ STANDARD: CONTEGGIO DEL NUMERO FISSO DI ETICHETTE

Utilizzare i 4 pulsanti freccia (FIG. 1) sul pannello di controllo per impostare il numero richiesto di etichette e premere il pulsante START / STOP.

Il DISTRI-COUNT presenterà il numero richiesto di etichette sulla lama di strappo. (Strappare verso il basso).

Il contatore DISTRI-COUNT si reimposterà automaticamente sulla quantità iniziale per l'inizio di un nuovo lavoro. Premere START / STOP per ricominciare. Nel caso in cui sia richiesta una quantità diversa, premere il pulsante CLEAR e inserire il nuovo numero richiesto di etichette.

MODALITÀ CONTEGGIO: CONTEGGIO NUMERO ETICHETTE SU ROTOLO

Premendo il pulsante CLEAR o avviando una nuova calibrazione assicurarsi che il display del DISTRI-COUNT sia acceso ed impostato su 0000.

Premere il pulsante COUNT / STOP per iniziare il conteggio.

Premere di nuovo il pulsante COUNT / STOP per eseguire la pausa del conteggio.

UTILIZZO DEL RIAVVOLGITORE E DELLA PIASTRA BASE INTEGRATI

Sia in modalità standard che in modalità conteggio, il riavvolgitore integrato MC-11 semplifica il conteggio di grandi quantità di etichette.

Posizionare il DISTRI-COUNT sui 4 PIN della piastra base (FIG.5).

Il bundle viene fornito con 1 alimentatore per entrambi i dispositivi, conservare l'alimentatore sotto il coperchio (FIG.6).

Fissare il riavvolgitore MC-11 e la guida carta con le viti sulla piastra base.

Modalità Standard: premere il pulsante START / STOP per mettere in pausa il lavoro in modo da poter fissare le etichette sul supporto di raccolta vuoto.

Modalità Conteggio: premere il pulsante COUNT / STOP per mettere in pausa il lavoro in modo da poter fissare le etichette sul supporto di raccolta vuoto.

Utilizzare il potenziometro sul riavvolgitore MC-11 per impostare la velocità leggermente superiore a quella del DISTRI-COUNT per ottenere un rotolo di etichette ben riavvolto.

CONSULTARE IL TOTALIZZATORE / CONTATORE

Premere e tenere premuto il pulsante CLEAR sulla tastiera; dopo 2 secondi il display mostrerà la quantità totale di conteggi; per ripristinare il totalizzatore a zero, premere e tenere premuto il pulsante CLEAR per 2 secondi e premere il tasto freccia posto al di sopra.

MANUTENZIONE

Quando si riscontrano accumuli di polvere o residui di materiale adesivo sul rullo gommato o su altre parti del meccanismo di azionamento, utilizzare un panno / tessuto privo di polvere con alcool isopropilico per effettuare la pulizia.

Per facilitare le operazioni di pulizia: spegnere, tenere premuto il pulsante FEED ed accendere il dispositivo; il rullo ora gira con coperchio aperto. L'accesso diretto alle parti rotanti può essere pericoloso, si consiglia di indossare guanti di sicurezza.

ARABIC

عداد ملصقات فريد ، بحسب بدقة من الملصق الأول ويقدم العدد المطلوب من الملصقات على شريط التمزيق. من خلال لوحة التحكم الرئيسية وشاشة عرض العدد المطلوب من الملصقات أو عد لفة Distri -Count كبيرة ، سيعرض لك الملصق قبل إعادة تخزينها.

معلومات هامة / تعليمات السلامة

هذا المنتج هو عداد التسمية. يتم استخدامه فقط لحساب التسميات للأبعاد والوزن

الموصى به في بيئة داخلية جافة

افصل سلك الطاقة قبل التلاعب

استخدم على سطح مستو فقط

لا تترك كبل الطاقة في ممر

ضمان ضوء محيط كافٍ لمنطقة العمل لتجنب أي مخاطر

تستخدم في درجات الحرارة المحيطة التي تتراوح بين + 2 و 40 درجة مئوية

يجب أن يحترم توصيل الجهاز بمصدر الطاقة التشريعات المحلية والأوروبية

تحذير خاص في وضع التنظيف ، يمكن أن يكون الوصول إلى الأجزاء المتحركة

أمرًا خطيرًا! يوصى بارتداء قفازات السلامة

لا تستخدم أدوات أو أدوات حادة للتنظيف ، فقد تتسبب في تلف الأسطوانة المطاطية

ابدء

الخطوة 1: تحميل لفة الوسائط

(إزالة دليل لفة الوسائط ودليل مسار الوسائط (1) و 3)

(افتح غطاء الآلية 7)

(قم بتحميل الوسائط كما هو معروض وأعد الأدلة (الشكل 3

(الشكل) DISTRI-COUNT قم بتحميل الملصقات حتى تصبح حوالي 1 سم خارج (الشكل 4)

(أغلق غطاء الآلية مرة أخرى (الشكل 4

الخطوة 2: المعايرة

اضبط موضع المستشعر (4) باستخدام مقبض الضبط (5) حتى يتمكن من اكتشاف الملصقات وفجوة الملصق أو علامة سوداء على مادة البطانة قم بتشغيل الطاقة لبدء معايرة حجم الملصق بدقة وهو (8) TEAR-OFF-BAR يقدم أول ملصق على DISTRI-COUNT الآن جاهز للاستخدام الفتح والغلق من غطاء الآلية (7) سيبدأ عملية معايرة جديدة

وضع مسبق الضبط: حساب عدد التسميات الثابتة في لوحة التحكم لتعيين العدد المطلوب من (FIG.1) استخدم أزرار الأسهم الأربعة START / STOP التسميات والضغط على زر TEAR-OFF-BAR الآن عدد التسميات المطلوبة على DISTRI-COUNT يعرض تمزيق إلى أسفل. BAR. إلى الكمية الأولية المطلوبة لوظيفة جديدة. اضغط DISTRI-COUNT يعيد عداد للبدء مرة أخرى. في حالة الحاجة إلى كمية مختلفة ، اضغط START / STOP على زر المسح وأدخل العدد الجديد المطلوب من الملصقات

عد التسميات على لفة: COUNT MODE

تعمل على 0000 بالضغط على زر DISTRI-COUNT تأكد من أن شاشة

أو بدء معايرة جديدة CLEAR

ليبدء العد COUNT / STOP اضغط على زر

pausing / count مرة أخرى من أجل COUNT / STOP اضغط على زر

باستخدام التراجع المدمج ولوحة القاعدة

يجعل التراجع المدمج ، COUNT كما هو الحال في الوضع PRESET كلاهما في من السهل حساب كميات أكبر من التسميات MC-11 (على اللوحة الأساسية (الشكل 5) PINS على 4 DISTRI-COUNT ضع تأتي الحزمة مع مصدر طاقة واحد لكلا الجهازين ، قم بتخزين مصدر الطاقة تحت (الغطاء (الشكل 6

ودليل الورق باستخدام البراغي على MC-11 قم بإصلاح آلة إعادة لف الورق القاعدة

لتشغيل المهمة وإرفاق START / STOP وضع الضبط المسبق: اضغط على زر الوسائط بقلب فارغ فارغ لتوجيه المهمة وإرفاق الوسائط COUNT / STOP وضع العد: اضغط على الزر بقلب فارغ فارغ

لتعيين السرعة أعلى قليلاً من MC-11 استخدم مقياس الجهد في جهاز التراجع للحصول على لفة تسمية ضيقة DISTRI-COUNT السرعة من تأتي الحزمة مع مزود طاقة واحد لكلا الجهازين

استشارة المجمع / العداد

على لوحة المفاتيح ؛ بعد ثانيتين ، CLEAR اضغط مع الاستمرار على زر

ستعرض الشاشة إجمالي كمية العمل

مرة أخرى إلى الصفر ، اضغط مع الاستمرار على زر Totalizer لإعادة جهاز المسح لمدة ثانيتين واضغط على مفتاح سهم أعلاه

أعمال صيانة

عندما تجد تراكمًا للغبار أو المواد اللاصقة على أسطوانة الأسطوانة أو أجزاء أخرى من آلية القيادة ، استخدم التمرير / المناديل الخالية من الغبار بكحول الأيزوبروبيل للتنظيف لسهولة التنظيف: إيقاف التشغيل ، اضغط مع الاستمرار على زر التغذية أثناء التشغيل ؛ تتحول أسطوانة الأسطوانة الآن بغطاء مفتوح ، ويمكن أن يكون الوصول المباشر إلى الأجزاء الدوارة أمرًا خطيرًا ، نوصي بارتداء قفازات الأمان

BULGARIAN

Уникален брояч на етикети, който с пещизна точност преброява всеки етикет и отделя точното количество етикети за откъсване. С меки бутони на контролния панел и голям дисплей Distri-Count ще отброи желаното количество етикети за откъсване или ще преброи етикетите в цяла ролка, така че да не се презапасавайте **ВАЖНА ИНФОРМАЦИЯ / УКАЗАНИЯ ЗА БЕЗОПАСНОСТ** този продукт е брояч на етикети. Използва се само за преброяване на етикети с определени размери в закрити помещения и суха среда изключете захранващия кабел преди манипулация използвайте само на равна повърхност не оставяйте захранващия кабел в проход осигурете достатъчно светлина в работната зона, за да избегнете рискови ситуации.

използва се при температура на околната среда между + 2 ° C до 40 ° C

свързването на машината към източника на захранване трябва да отговаря на местното и европейското законодателство обърнете специално внимание в режим на почистване, достъпът до движещи се части може да бъде опасен! Препоръчва се носенето на предпазни ръкавици не използвайте остри предмети или инструменти за почистване, те могат да повредят гумения валик

Подготовка за стартиране

СТЪПКА 1: ЗАРЕЖДАНЕ НА РОЛКАТА С ЕТИКЕТИ

Отстранете ограничителя на ролката и ограничителя по пътя на ролката

отворете капака на водещия механизъм (7)

заредете ролката и поставете отново ограничителите (фиг.3)

заредете етикетите, докато излязат на около 1 см от DISTRI-COUNT (фиг.4)

затворете капака на водещия механизъм (фиг.4)

СТЪПКА 2: КАЛИБРИРАНЕ

нагласете положението на сензора (4) чрез копчето за регулиране (5), така че да може да засича етикетите по междуетикетното разстояние, по прорези или по черна марка върху носещия материал включете захранването, за да започнете калибриране по размера на етикета DISTRI-COUNT придвижва първия етикет точно при TEAR-OFF-BAR (8) и вече е готов за употреба отварянето и затварянето от капака на механизма (7) ще инициира ново калибриране

ПРЕДВАРИТЕЛНО ЗАДАДЕН РЕЖИМ: ПРЕБРОЯВАНЕ НА ФИКСИРАН БРОЙ ЕТИКЕТИ

използвайте 4-те бутона със стрелки (фиг.1) на контролния панел, за да зададете необходимия брой етикети и натиснете бутона START / STOP DISTRI-COUNT отделя зададения брой етикети на TEAR-OFF-BAR. Откъсването става в посока надолу броячът на устройството се нулира до първоначално зададеното количество етикети и е готов за нова работа. Натиснете START / STOP, за да започнете отново. В случай, че е необходимо различно количество етикети, натиснете бутона за изчистване и въведете новия брой етикети

РЕЖИМ БРОЕНЕ: БРОЕНЕ НА ЕТИКЕТИТЕ НА РУЛО

уверете се, че дисплеят на DISTRI-COUNT показва 0000, като натиснете бутона CLEAR или инициирате ново калибриране натиснете бутона COUNT / STOP, за да започнете да броите натиснете отново бутона COUNT / STOP за пауза / броене

ИЗПОЛЗВАНЕ НА ВГРАДЕНАТА ПРЕНАВИВАЧКА И ОСНОВА

както в режим PRESET, така и в режим COUNT, интегрираната пренавивачка MC-11 прави лесно броенето на по-големи количества етикети поставете устройството DISTRI-COUNT върху 4-те пина на основната плоча (фиг.5) компектът се доставя с 1 захранване за двете устройства, съхранявайте захранването под капака (фиг.6) пренавивачката MC-11 и водача на етикетите фиксирайте с винтове към основата предварително зададен режим: натиснете бутона START / STOP, за да спрете текущата задача и свържете носещия материал към празна шпула режим на броене: натиснете бутона COUNT / STOP, за да спрете текущата задача и свържете носещия материал към празна шпула

Използвайте потенциометъра на пренавивачката MC-11, за да настроите скоростта да бъде малко по-висока от скоростта на брояча DISTRI-COUNT, за да получите по-стегната ролка

Комплектът включва 1 хранване за двете устройства. Възможно е носещият материал да е прикрепен към шпунтата на ролката посредством тиксо/самозалепващ етикет. Спрете DISTRI-COUNT преди тиксото/самозалепващият етикет да е стигнал до валика

РАБОТА С ТОТАЛИЗАТОРА / БРОЯЧА

натиснете и задръжте бутона CLEAR на клавиатурата; след 2 сек на дисплея ще се покаже общият брой зададени етикети

за да нулирате тотализатора, натиснете и задръжте бутона CLEAR за 2 секунди след което натиснете бутона със стрелки, разположен точно над бутона CLEAR

ПОДДРЪЖКА

когато откриете натрупване на прах или лепилен материал върху валика или други части на задвижващия механизъм, използвайте чист парцал, навлажен с изопропилов алкохол за почистване за лесно почистване: изключете хранването, натиснете и задръжте бутона за подаване като междувременно без да пускате бутона включете хранването; сега валикът се върпи при отворен капак, директният достъп до движещи се части може да бъде опасно, затова препоръчваме да носите предпазни ръкавици -

CROATIAN

Jedinstveni brojač naljepnica koji točno broji od prve etikete i izuzima traženi broj naljepnica na izlazu iz uređaja. Distri-Count uređaj ima upravljačku ploču s tipkama i veliki zaslon gdje je moguće postaviti traženi broj naljepnica za pojedini posao. Uređaj je moguće koristiti bilo za ručno izuzimanje točnog broja etiketa ili za brojanje etiketa pri njihovom ponovnom prematanju na drugu rolu.

VAŽNE INFORMACIJE / SIGURNOSNE UPUTE

ovaj proizvod je brojač etiketa. Koristi se samo za brojanje naljepnica preporučenih dimenzija i težine u zatvorenom i suhom okruženju

prije prenošenja uređaja isključite strujni kabel iz napajanja koristiti samo na ravnoj površini ne ostavljajte strujni kabel na prolaznim površinama osigurajte dovoljno svjetlosti na radnoj površini kako biste smanjili rizik od ozljede

uređaj koristiti na temperaturama između +2 °C i +40 °C priključivanje stroja na izvor napajanja mora biti izvedeno u skladu s lokalnim i europskim propisima budite oprezni prilikom čišćenja uređaja; pristup pokretnim dijelovima može biti opasan! Preporučljivo je nošenje zaštitnih rukavica. prilikom čišćenja i održavanja uređaja nemojte koristiti oštre alate jer postoji mogućnost oštećenja gumenog valjka.

Početak

KORAK 1: UMETANJE MEDIJA

uklonite graničnik role i graničnik putanje medija (1 i 3) otvorite poklopac pogonskog mehanizma (7) umetnite medij koristeći slikovni prikaz i vratite graničnike na njihove početne pozicije (SLIKA 3) umetnite naljepnice na način da prva etiketa viri oko 1 cm izvan DISTRI-COUNT uređaja (SLIKA 4) zatvorite poklopac pogonskog mehanizma (SLIKA 4)

KORAK 2: UMJERAVANJE

podesite položaj senzora (4) pomoću gumba za podešavanje (5) na način da može prepoznati naljepnicu i razmak među etiketama (ili crnu oznaku na materijalu

podloge)

uključite napajanje za početak automatske kalibracije dužine naljepnice

DISTRI-COUNT će pozicionirati prvu naljepnicu točno na poziciju za izuzimanje (8) i spreman je za upotrebu otvaranje i zatvaranje poklopca pogonskog mehanizma (7) će pokrenuti novi postupak kalibracije

RAD S PREDODREĐENIM BROJEM NALJEPNICA (PRESET NAČIN RADA)

korištenjem četiri tipke sa strelicama na upravljačkoj ploči (SLIKA.1) postavite željeni broj etiketa. Nakon toga pritisnite tipku START / STOP

DISTRI-COUNT prikazuje traženi broj naljepnica gledajući u odnosu na poziciju ploče za izuzimanje. Izuzimanjem etiketa vrijednost na zaslonu prikazanog broja se smanjuje. brojač DISTRI-COUNT se automatski vraća na početnu vrijednost kao priprema za novi posao. Pritisnite START / STOP za ponovno pokretanje posla. U slučaju da je potrebna drugačija količina, pritisnite gumb za brisanje (CLEAR) i unesite novi željeni broj naljepnica (PRESET broj).

BROJANJE NALJEPNICA NA ROLI (COUNT NAČIN RADA)

osigurajte da je na zaslonu uređaja prikazana brojka 0000 bilo pritiskom na tipku CLEAR ili pokretanjem nove kalibracije pritisnite tipku COUNT / STOP za početak brojanja pritisnite tipku COUNT / STOP za pauziranje brojanja ili ponovni nastavak brojanja

KORIŠTENJE DODATNOG NAMATAČA I PODLOŽNE PLOČE

Za brojanje ili prematanje većih količina naljepnica, bilo u PRESET modu ili modu brojanja, kompaktni MC-11 namatač olakšava rad.

DISTRI-COUNT postavite na stavite na 4 nosača koji se nalaze na podložnoj ploči (SLIKA.5)

komplet dolazi s jednim napajanjem za oba uređaja. Napajanje spremite ispod poklopca na podložnoj ploči (SLIKA 6)

učvrstite MC-11 namatač na podložnu ploču pomoću vijaka i otvora na podnožju namatača način rada s predodređenim brojem: pritisnite tipku START / STOP za pauziranje posla i pričvršćivanje medija na praznu kartonsku jezgru.

način brojanja: pritisnite gumb COUNT / STOP za pauziranje posla i pričvršćivanje medija na praznu kartonsku jezgru. koristeći potenciometar na MC-11 namataču uskladite brzinu namatanja s DISTRI-COUNT brojačem ili je malo povećajte kako biste dobili čvršći namot.

RAD SA ZBIRNIM BROJILOM ETIKETA

pritisnite i držite tipku CLEAR na tipkovnici. Nakon dvije sekunde na zaslonu će se prikazati ukupna količina izuzetih etiketa.

za poništavanje zbirnog brojila držite tipku CLEAR dvije sekunde i zajedno s njom pritisnite tipku sa strelicom koja se nalazi neposredno iznad tipke CLEAR.

ODRŽAVANJE

kada primijetite nakupine prašine ili zaostatke ljepila na pogonskom mehanizmu/valjku ili drugim dijelovima uređaja, očistite zahvaćene površine tkaninom natopljenom u izopropilni alkohol.

za jednostavnije čišćenje valjka pogonskog mehanizma koristite sljedeći postupak: isključite uređaj, pritisnite i držite tipku FEED tijekom ponovnog uključivanja uređaja. Pogonski valjak se sada okreće s otvorenim poklopcem. UPOZORENJE: izravan pristup rotirajućim dijelovima predstavlja rizik od ozljede; preporučujemo nošenje zaštitnih rukavica.

CZECH

Unikátní počítadlo štítků, přesné počítání od 1. štítku a prezentování požadovaného počtu štítků na odtrhávaci

lišť. Díky ovládacímu panelu softkey a velkému displeji vám Distri -ount nabídne požadovaný počet štítků nebo spočítá svitek štítků, než je doplní.

DŮLEŽITÉ INFORMACE / BEZPEČNOSTNÍ POKYNY
tento produkt je čítač štítků. Používá se pouze k počítání štítků s doporučenými rozměry a hmotností v suchém vnitřním prostředí
před manipulací odpojte napájecí kabel
používejte pouze na rovném povrchu
Nenechávejte napájecí kabel v průchodu
zajistěte dostatečné okolní osvětlení pracovního prostoru, abyste se vyhnuli jakémukoli riziku.
používá se při okolních teplotách mezi + 2 ° C až 40 ° C
připojení stroje ke zdroji energie musí respektovat místní a evropské právní předpisy
zvláštní opatrnost v režimu čištění, přístup k pohyblivým částem může být nebezpečný! Doporučuje se používat ochranné rukavice
k čištění nepoužívejte ostré předměty ani nástroje, mohou poškodit gumový válec

Začínáme

KROK 1: NAKLÁDÁNÍ ROLL MÉDIA
vyjměte vodítko role média a vodítko dráhy média (1 a 3)
otevřít kryt mechanismu (7)
vlozte médium podle obrázku a vodítka vložte zpět (OBR. 3)
vkládejte štítky do vzdálenosti asi 1 cm od DISTRI-COUNT (obr. 4)
opět zavřete kryt mechanismu (obr. 4)

KROK 2: KALIBRACE

seřídte polohu senzoru (4) pomocí nastavovacího knoflíku (5) tak, aby bylo možné detekovat vaše štítky a mezeru na štítku nebo černou značku na materiálu vložky
zapněte napájení pro spuštění kalibrace velikosti štítku
DISTRI-COUNT představuje první štítek přesně na TEAR-OFF-BAR (8) a je nyní připraven k použití
otevření a zavření z krytu mechanismu (7) zahájí nový proces kalibrace

PRESET MODE: POČÍTÁNÍ PEVNÉHO POČTU ŠTÍTKŮ
použijte 4 tlačítka se šipkami (OBR. 1) na ovládacím panelu k nastavení požadovaného počtu štítků a stiskněte tlačítko START / STOP
DISTRI-COUNT nyní představuje požadovaný počet štítků na TEAR-OFF-BAR. Odrážení dolů
čítač DISTRI-COUNT se resetuje na původní požadované množství pro novou úlohu. Stiskněte START / STOP pro opětovné spuštění. V případě potřeby jiného množství stiskněte tlačítko Clear a zadejte nový požadovaný počet štítků

COUNT MODE: POČÍTÁNÍ ŠTÍTKŮ NA ROLI

Ujistěte se, že je displej DISTRI-COUNT na 0000 stisknutím tlačítka CLEAR nebo zahájením nové kalibrace
stisknutím tlačítka COUNT / STOP zahájíte počítání
stiskněte znovu tlačítko COUNT / STOP pro pozastavení / počítání

POMOCÍ INTEGROVANÉHO PŘEVÍJEČE A ZÁKLADNY
jak v režimu PRESET, tak v režimu COUNT, integrovaný převíječ MC-11 usnadňuje počítání větších množství štítků
umístěte DISTRI-COUNT na 4 PINy na základní desku (OBR. 5)
svazek je dodáván s 1 zdrojem napájení pro obě zařízení, uložte jej pod krytem (obr. 6)
přípevněte navíječ MC-11 a vodítko papíru šrouby na základně
přednastavený režim: stisknutím tlačítka START / STOP pauze úlohu a připojte médium k prázdnému nabíjecímu jádru
režim počítání: stisknutím tlačítka COUNT / STOP pauze úlohu a připojte médium k prázdnému jádru

pomocí potenciometru na převíječe MC-11 nastavte rychlost mírně vyšší než rychlost z DISTRI-COUNT k získání těsné role s etiketou
Součástí balení je 1 napájecí zdroj pro obě zařízení

KONZULTACE POČÍTADLA / POČÍTADLA
stiskněte a podržte tlačítko CLEAR na klávesnici; po 2 sekundách se na displeji zobrazí celkové množství úlohy
Chcete-li resetovat Totalizer zpět na nulu, stiskněte a podržte tlačítko Clear po dobu 2 sekund a stiskněte šipku těsně nad

ÚDRŽBA

když na válci válce nebo v jiných částech hnacího mechanismu usadíte prach nebo lepidlo, očistěte je pomocí čistícího prostředku bez prachu a isopropylalkoholu pro snadné čištění: vypněte, stiskněte a podržte tlačítko posuvu při zapnutí; válec se nyní otáčí s otevřeným krytem, přímý přístup k rotujícím částem může být nebezpečný, doporučujeme nosit ochranné rukavice

DANISH

Unik etikettæller, der tæller præcist fra den første etiket og præsenterer det ønskede antal etiketter på afrivningsbjælken. Med et softkey-kontrolpanel og stort display vil Distri -Count præsentere det ønskede antal etiketter eller tælle din etiketrulle, inden den genindlæses.
VIGTIGE OPLYSNINGER / SIKKERHEDSINSTRUKTIONER
Dette produkt er en etikettæller. Det skal kun bruges til at tælle etiketter med de anbefalede dimensioner og vægt i et indendørs, tørt miljø
tag stikket ud af stikkontakten før flytning
Brug kun på en plan overflade
Iad ikke strømkablet være låst fast
sikre tilstrækkeligt omgivelseslys på arbejdsområdet for at undgå enhver risiko.
bruges i omgivelsestemperaturer mellem + 2 ° C og 40 ° C
tilslutning af maskinen til strømkilden skal respektere lokale og europæiske lovgivninger
særlig forsigtighed i rengøringsmetode, adgang til bevægelige dele kan være farligt! Det anbefales at bære sikkerhedshandsker
Brug ikke skarpe genstande eller værktøj til rengøring, de kan beskadige gummipladen

Kom godt i gang

TRIN 1: INDLÆGNING AF MEDIEROLLEN
fjern medierullevejledningen og mediestigguiden (1 & 3)
åbn mekanismedækslet (7)
ilæg mediet som vist, og sæt guiderne tilbage (fig. 3)
ilæg etiketterne, indtil de er ca. 1 cm ud af DISTRI-TALE (fig. 4)
luk mekanismedækslet igen (fig. 4)

TRIN 2: CALLIBRATION

juster sensorpositionen (4) med justeringsknappen (5), så den er i stand til at registrere dine etiketter og etikettespalten eller et sort mærke på bærebåndet
tænd for strømmen for at starte kalibrering af etiketstørrelsen
DISTRI-COUNT præsenterer den første etiket præcist på TEAR-OFF-BAR (8) og er nu klar til brug
åbning og lukning af mekanismen dæksel (7) vil indlede en ny kalibreringsproces

FORUDINDSTILLET MODE: TÆLLER ET FAST ANTAL ETIKETTER

Brug de 4 pile-taster (Fig. 1) på kontrolpanelet til at indstille det krævede antal etiketter og tryk på START / STOP-knappen
DISTRI-COUNT præsenterer nu det ønskede antal etiketter på TEAR-OFF-BAR. Afrivning nedad
tælleren DISTRI-COUNT nulstilles til det oprindelige anmodede antal for et nyt job. Tryk på START / STOP for at starte igen. Hvis der kræves en anden mængde, skal du

trykke på rydeknappen og indtaste det nye krævede antal etiketter

COUNT MODE: TÆLLER ETIKETTER PÅ RULLE

Sørg for, at DISTRI-COUNT-displayet er på 0000 ved at trykke på CLEAR-knappen eller starte en ny opkald tryk på knappen COUNT / STOP for at begynde at tælle tryk på knappen COUNT / STOP igen for at passe / tælle

VED HJÆLP AF DEN INTEGREREDE SPOLE OG BASE-PLATE

både i PRESET som i COUNT-tilstand gør den integrerede spole MC-11 det lettere at tælle større mængder etiketter placere DISTRI-COUNT på de 4 PINS på bundpladen (fig. 5) bundtet leveres med 1 strømforsyning til begge enheder, opbevar strømforsyningen under dækslet (fig. 6) fastgør MC-11 spole og papirguide med skrueerne på basen forudindstillet tilstand: Tryk på START / STOP-knappen for at skubbe jobbet og fastgør mediet til en tom optagningskerne tælletilstand : Tryk på knappen TÆL / STOP for at puste jobbet og fastgør mediet til en tom optagningskerne Brug potentiometeret på MC-11-spoleren til at indstille hastigheden lidt højere end hastigheden fra DISTRI-COUNT for at få en tæt etiketrulle

RÅDGIVNING OM TOTALISATOR / TÆLLER

tryk og hold på CLEAR-knappen på tastaturet; efter 2 sekunder viser displayet den samlede jobmængde for at nulstille total tællerne tilbage til nul, skal du trykke og holde på rydeknappen i 2 sekunder og trykke på pilestaven lige over

VEDLIGEHOLDELSE

når du finder en opbygning af støv eller klæbemateriale på tallerkenvalsen eller andre dele af drivmekanismen, skal du bruge en støvfri klud med isopropylalkohol til at rengøre for nem rengøring: sluk, tryk på og hold fødeknappen nede, mens du tænder for det; pladerulle drejes nu med åbent dæksel, direkte adgang til roterende dele kan være farligt, vi anbefaler at bruge sikkerhedshandsker

ESTONIAN

Ainulaadne etikettide loendur, mis arvestab täpsust 1. sildilt ja esitab nõutavat siltide arvu rebitavaal ribal. Funktsiooniklahviga juhtpaneeli ja suure kuvari abil kuvab Distri -Count teile soovitud arvu silte või loeb teie siltide rulli enne selle taasasustamist.

TÄHTIS TEAVE / OHUTUSJUHISED

see toode on etiketiloendur. Seda kasutatakse ainult siseroomide kuivas keskkonnas soovitatavate mõõtmete ja kaalu märkide loendamiseks enne manipuleerimist eemaldage toitejuhe kasutada ainult tasasel pinnal ärge jätke toitekaablit vahekaiku ohu vältimiseks tagage tööpiirkonna piisav välisvalgus. kasutatakse ümbritseva õhu temperatuuril vahemikus + 2 ° C kuni 40 ° C masina ühendamisel toiteallikaga tuleb järgida kohalikke ja Euroopa seadusi ettevaatusega puhastus-mode, acces liikuvaid osi võib olla ohtlik! Soovitav on kanda kaitsekindaid Ärge kasutage puhastamiseks teravaid esemeid ega tööriistu, sest need võivad kahjustada kummist rull-rulli

Alustamine

1. SÄMM : MEEDIA ROLLI KOORMINE eemaldage kandjarull ja meediumitee (1 ja 3) avage mehhanismi kate (7) laadige kandja kuvatud kujul ja pange juhikud tagasi (joonis 3)

laadige etikette, kuni need on umbes 1 cm kaugusel DISTRI-COUNT (joonis 4) sulgege mehhanismi kate uuesti (joonis 4)

2. SÄMM : KALIBREERIMINE

reguleerige anduri asendit (4) reguleerimisnupu (5) abil, et see tuvastaks teie sildid ja siltide tühiku või vooderdise materjali musta märgi etiketi suuruse kalibreerimise alustamiseks lülitage toide sisse DISTRI-COUNT esitleb esimest silti täpselt TEAR-OFF-BAR-il (8) ja on nüüd kasutamiseks valmis avamise ja sulgemise mehhanismist kate (7) algatab uue callibration protsessi

EELSEADISTATUD REŽIIM: FIKSEERITUD ARVU SILTIDE ARVESTAMINE

kasutage juhtpaneeli 4 nooleklahvi (joonis 1), et seada vajalik arv silte ja vajutage nuppu START / STOP DISTRI-COUNT esitab TEAR-OFF-BAR-I nüüd soovitud arvu silte. Rebimine allapoole DISTRI-COUNT loendur lähtestatakse uue töö jaoks algselt soovitud koguseks. Uuesti alustamiseks vajutage nuppu START / STOP. Kui vajatakse teistsugust kogust, vajutage tühendusnuppu ja sisestage uus vajalik arv silte

LOE REŽIIM: RULLIDES SILTIDE LOENDAMINE

veenduge, et DISTRI-COUNT kuva oleks sisse lülitatud 0000, vajutades nuppu CLEAR või algatades uue kalibreerimise loendamise alustamiseks vajutage nuppu COUNT / STOP pausimiseks / loendamiseks vajutage uuesti nuppu COUNT / STOP

KASUTADES INTEGRERITUD ÜMBERKERIMIST JA BASE-PLATE

nii PRESET-is kui ka COUNT-režiimis lihtsustab integreeritud kerimismasin MC-11 suuremate etiketikoguste loendamist asetage DISTRI-COUNT alusplaadi neljale PINS -ile (joonis 5) komplekti kuulub 1 toiteallikas mõlemale seadmele, hoidke toiteallikat katte all (joonis 6) kinnitage ümberkerimisseade MC-11 ja paberijuhend aluse kruvidega eelhäälestatud režiim: vajutage nuppu START / STOP, et töö ära keerata ja kandja tühja vastuvõtusüdamikülg külge kinnitada loendusrežiim: vajutage nuppu COUNT / STOP, et töö ära keerata ja kandja tühja vastuvõtusüdamikülg külge kinnitada tiheda sildirulli saamiseks kasuta kiiruse ületamisel kiirusel DISTRI-COUNT pisut suuremat kiirust MC-11 ümberkerimismasina potentsiomeetri abil komplekti kuulub 1 toiteallikas mõlemale seadmele

PÖÖRDUGE TOTALISAATORI / LOENDURI POOLE

hoidke klaviatuuril nuppu CLEAR ja hoidke seda all; 2 sekundi pärast kuvatakse ekraanil tööde üldkogus Kui soovite summeeri nullida, lähtestage tühendusnuppu 2 sekundit ja hoidke all olevat nooleklahvi

HOOLDUS

kui leiate paberirullile või ajami muudele osadele kogunenud tolmu või kleepuvat materjali, kasutage puhastamiseks tolmuvaba pühkimist / kudet isopropüülalkoholiga hõlpsaks puhastamiseks: lülitage seade välja, lülitage sisselülitamise ajal nuppu ja hoidke seda all; hõõvelrull pöörleb nüüd avatud kaanega, otsene juurdepääs pöörlevatele osadele võib olla ohtlik, soovitage kanda kaitsekindaid

FINNISH

Distri-Count on ainutlaatuinen etiketilaskuri ja -annostelija.

Distri-Count laskee etikettien kokonaismäärän nopeasti ja tarkasti rullan ensimmäisestä etiketistä alkaen. Vaihtoehtoisesti laite syöttää etikettejä esiasetellun määrän ja pysäyttää etikettivälin katkaisureunalle. Laitteen asettelu helposti ohjauspaneelin näppäimillä.

TÄRKEÄÄ TIETOA / TURVALLISUUS OHJEET

Tämä tuote on etikettilaskuri. Tuotetta tulee käyttää ainoastaan käyttötarkoitukseensa sille suositelluilla materiaaleilla kuivissa sisätiloissa. Irroita virtajohto aina ennen laitteen käsittelyä. Käytä laitetta vain tukevalla ja tasaisella alustalla. Älä jätä virtajohtoa kulkuväylille. Huolehdi riittävästä käyttöympäristön valaistuksesta riskien välttämiseksi. Laitteen käyttölämpötila-alue on +2°C .. +40°C. Laitteelle tulevan jännitesyötön on oltava paikallisen ja EU:n lakien mukainen. Laitetta puhdistettaessa on noudatettava erityistä varovaisuutta. Puhdistus-tilassa liikkuvat osat voivat olla erittäin vaarallisia! Turvakäsineiden käyttö tällöin on suositeltavaa. Älä käytä puhdistukseen teräviä työkaluja/esineitä. Ne voivat vahingoittaa vetotelaa tai muita komponentteja.

Käytön aloitus

Vaihe 1 : Materiaalirullan asentaminen
avaa rullan ja materiaalin ohjaimet (1 & 3)
avaa siirtoyksikön (7) kansi (kuva 3)
pujota materiaali kuvan mukaan (kuva 3) laitteen sisäreunaa vasten ja kiinnitä rullan ja materiaalin ohjaimet. Aseta etiketti siten että kärki on n. 1 cm katkaisureunan ulkopuolella (kuva 4)
suljen siirtoyksikön kansi (kuva 4)

Vaihe 2 : Materiaalin tunnistus
kohdistaa materiaalin tunnistin-anturi (4)
paikansäätöruuvista (5) siten että aluspaperi, hahlo tai Black mark -tunnistusmerkki on anturin luettavissa etikettien välistä.
kytke laitteen virta aloittaaksesi materiaalin pituuden tunnistus.
DISTRI-COUNT asettaa ensimmäisen etiketin katkaisureunalle (8) ja nyt valmiina käyttöön.
siirtoyksikön (7) avaaminen ja sulkeminen käynnistää materiaalin tunnistuksen uudelleen.

PRESET - TILA: ESIASETELLUN ETIKETTIMÄÄRÄN SYÖTTO
Käytä ohjauspaneelin neljää nuolinäppäintä haluamasi etikettimäärän asetteluun. Käynnistä START/STOP näppäimellä.

DISTRI-COUNT syöttää nyt annetun määrän etikettejä ja pysäyttää etikettivälin katkaisureunalle. Katkaise etiketti vetämällä alaspäin katkaisureunaa vasten.
DISTRI-COUNT laskuri palaa viimeksi annettuun arvoon odottamaan uutta käynnistystä. Syöttääksesi uuden etikettimäärän, paina ensin CLEAR - painiketta ja valitse sitten määrä uudelleen nuolinäppäimillä.

COUNT - TILA: RULLASSA OLEVIEN ETIKETTIIEN LASKENTA

Varmistu ensin, että DISTRI-COUNT näytöllä on lukema 0000 painamalla CLEAR näppäintä tai käynnistämällä materiaalin tunnistus avaamalla/sulkemalla siirtokikkö (7) Painamalla COUNT/STOP näppäintä, laskenta alkaa. Paina uudelleen COUNT/STOP näppäintä keskeyttääksesi/jatkaaksesi laskennan

TOIMINTA KÄYTTÄEN INTEGROITUA KELAINIA
sekä PRESET- että COUNT-tilassa käytettäessä, Integroitu MC-11 kelain helpottaa suurempien etikettimäärien

käsittelyä
asetta DISTRI-COUNT aluslevyn 4:lle kohdistustapille kuvan 5 mukaan
DISTRI-COUNT ja kelain Kit toimitetaan laitteille yhteisen virtalähteen kanssa. Asenna virtalähde suojakannen alle (kuva 6) kiinnitä MC-11 kelain pohjalevyyen mukana toimitettavilla ruuveilla
PRESET -tilassa: paina START/STOP näppäintä keskeyttääksesi syöttö materiaalin kelauslaitteeseen kiinnittämisen ajaksi. COUNT -tilassa: paina COUNT/STOP näppäintä keskeyttääksesi syöttö materiaalin kelauslaitteeseen kiinnittämisen ajaksi.
Käytä MC-11 kelauslaitteen nopeudensäädintä ja aseta kelaus hieman syöttönopeutta suuremmaksi, jotta rullista saadaan riittävän tiukkoja.
Materiaalirullat on saatettu valmistaa alustaen ne teippikiinnityksellä hylsyyn. Pysäytä DISTRI-COUNT ennen kuin teippi pääsee siirtoyksikölle asti. Näin vältetään teipin liimautumiselta vetotelalle.

TYÖLASKURIN KÄYTTÖ JA NOLLAUS

pidä CLEAR näppäin alaspainettuna vähintään 2 s. ajan, jonka jälkeen näytössä töiden kokonaismäärä.
nollaa laskuri pitämällä CLEAR näppäin alaspainettuna vähintään 2 s. ajan ja painalla sen yläpuolella olevaa nuolinäppäintä

HUOLTO

Pöly ja liimajäänteet puhdistetaan vetotelasta ja laitteen muista osista pyyhkimällä isopropanolilla tai isopropyylialkoholilla kostutetulla nukkaamattomalla liinalla • Vetotelan puhdistamiseksi voit asettaa laitteen puhdistustilaan, jossa vetotela pyörii myös siirtokikkö avattuna. Huom! suora pääsy pyörivälle telalle helpottaa puhdistusta, mutta voi olla vaarallista. Suosittelemme suojakäsineiden käyttöä! Puhdistus-tila: Sammuta virta. Paina ja pidä FEED-näppäin alaspainettuna kytkettäessä virta uudellen. Vetotela pyörii vaikka siirtokikkö olisi avattuna.

GREEK

Μοναδικός μετρητής ετικετών, μετρώντας ακριβώς από την 1η ετικέτα και παρουσιάζοντας τον απαιτούμενο αριθμό ετικετών στη γραμμή αποκοπής. Με ένα πλήκτρο του πίνακα ελέγχου και μεγάλη οθόνη, η Distri -Count θα σας παρουσιάσουμε το ζητούμενο αριθμό των ετικετών ή μετράνε ρολό ετικέτας σας πριν από την ανασύσταση του πληθυσμού της.

ΣΗΜΑΝΤΙΚΕΣ ΠΛΗΡΟΦΟΡΙΕΣ / ΟΔΗΓΙΕΣ ΑΣΦΑΛΕΙΑΣ

αυτό το προϊόν είναι μετρητής ετικετών.
Χρησιμοποιείται μόνο για την καταμέτρηση ετικετών των συνιστώμενων διαστάσεων και του βάρους σε εσωτερικό, ξηρό περιβάλλον
αποσυνδέστε το καλώδιο τροφοδοσίας πριν από το χειρισμό
Χρησιμοποιείτε μόνο σε επίπεδη επιφάνεια
μη αφήνετε το καλώδιο τροφοδοσίας σε μια διόδο εξασφαλίστε επαρκές φως περιβάλλοντος της περιοχής εργασίας για να αποφύγετε τυχόν κινδύνους.
χρησιμοποιείται σε θερμοκρασίες περιβάλλοντος από + 2 ° C έως 40 ° C

Η σύνδεση του μηχανήματος με την πηγή ισχύος πρέπει να σέβεται τις τοπικές και ευρωπαϊκές νομοθεσίες ιδιαίτερη προσοχή στη λειτουργία καθαρισμού, η πρόσβαση σε κινούμενα μέρη μπορεί να είναι επικίνδυνη! Συνιστάται να φοράτε γάντια ασφαλείας
Μην χρησιμοποιείτε αιχμηρά αντικείμενα ή εργαλεία για τον καθαρισμό, μπορεί να προκαλέσουν ζημιά στον ελαστικό κύλινδρο

Ξεκινώντας

ΒΗΜΑ 1: ΦΟΡΤΩΣΗ ΤΟΥ ΜΕΣΟΥ ΡΟΛΟΥ
αφαιρέστε τον οδηγό ρολού μέσω των οδηγών

διαδρομής μέσων (1 & 3)
ανοίξτε το κάλυμμα του μηχανισμού (7)
φορτώστε τα μέσα όπως εμφανίζονται και επαναφέρετε τους οδηγούς (EIK.3)
φορτώστε τις ετικέτες έως ότου είναι περίπου 1 cm έξω από το DISTRI-COUNT (EIK.4)
κλείστε ξανά το κάλυμμα του μηχανισμού (EIK.4)

ΒΗΜΑ 2: ΒΑΘΜΟΝΟΜΗΣΗ

ρυθμίστε τη θέση του αισθητήρα (4) με το κουμπί ρύθμισης (5) ώστε να είναι σε θέση να ανιχνεύσει τις ετικέτες σας και το κενό της ετικέτας ή ένα μαύρο σημάδι στο υλικό της επένδυσης
ενεργοποιήστε την ισχύ για να ξεκινήσετε τη βαθμονόμηση του μεγέθους της ετικέτας
το DISTRI-COUNT παρουσιάζει την πρώτη ετικέτα ακριβώς στο TEAR-OFF-BAR (8) και είναι τώρα έτοιμο για χρήση
το άνοιγμα και το κλείσιμο από το κάλυμμα του μηχανισμού (7) θα ξεκινήσει μια νέα διαδικασία βαθμονόμησης

PRESET MODE: ΚΑΤΑΜΕΤΡΗΣΗ ΣΤΑΘΕΡΟΥ ΑΡΙΘΜΟΥ ΕΤΙΚΕΤΩΝ

χρησιμοποιήστε τα 4 κουμπιά βέλους (ΣΧ. 1) στον πίνακα ελέγχου για να ορίσετε τον απαιτούμενο αριθμό ετικετών και πατήστε το κουμπί START / STOP
το DISTRI-COUNT παρουσιάζει τώρα τον απαιτούμενο αριθμό ετικετών στο TEAR-OFF-BAR. Σπάσιμο προς τα κάτω

Ο μετρητής DISTRI-COUNT επαναφέρει στην αρχική ποσότητα που ζητήθηκε για μια νέα εργασία. Πιέστε START / STOP για να ξεκινήσετε ξανά. Σε περίπτωση που απαιτείται διαφορετική ποσότητα, πατήστε το κουμπί διαγραφής και εισαγάγετε τον νέο απαιτούμενο αριθμό ετικετών

COUNT MODE: ΚΑΤΑΜΕΤΡΗΣΗ ΕΤΙΚΕΤΩΝ ΣΕ ΡΟΛΟ
βεβαιωθείτε ότι η οθόνη DISTRI-COUNT είναι ενεργοποιημένη στο 0000 πατώντας το κουμπί CLEAR ή ξεκινώντας μια νέα βαθμονόμηση
Πατήστε το κουμπί COUNT / STOP για να ξεκινήσετε να μετράτε
Πιέστε ξανά το πλήκτρο COUNT / STOP για περικοπή / μέτρηση

ΧΡΗΣΙΜΟΠΟΙΩΝΤΑΣ ΤΟ ΕΝΣΩΜΑΤΩΜΕΝΟ REWINDER ΚΑΙ ΤΟ BASE-PLATE

Τόσο στο PRESET όσο και στη λειτουργία COUNT, το ενσωματωμένο rewriter MC-11 διευκολύνει την καταμέτρηση μεγαλύτερων ποσοτήτων ετικετών τοποθετώντας το DISTRI-COUNT στα 4 PIN στην πλάκα βάσης (EIK.5)

το πακέτο έρχεται με 1 τροφοδοτικό και για τις δύο συσκευές, αποθηκεύστε το τροφοδοτικό κάτω από το κάλυμμα (ΣΧ.6)

στερεώστε τον οδηγό επανατύλιξης και χαρτιού MC-11 με τις βίδες στη βάση
προκαθορισμένη λειτουργία: πιέστε το κουμπί ΕΚΚΙΝΗΣΗ / ΣΤΑΣΗ για να ακινητοποιήσετε την εργασία και συνδέστε τα μέσα σε έναν κενό πυρήνα απορρόφησης λειτουργία μέτρησης: πιέστε το πλήκτρο COUNT / STOP για να αφαιρέσετε την εργασία και να συνδέσετε τα μέσα σε έναν κενό πυρήνα απορρόφησης
χρησιμοποιήστε το ποτενσιόμετρο στο rewriter MC-11 για να ρυθμίσετε την ταχύτητα ελαφρώς υψηλότερη από την ταχύτητα από το DISTRI-COUNT για να αποκτήσετε ένα σφικτό ρολό ετικέτας
Το πακέτο έρχεται με 1 τροφοδοτικό και για τις δύο συσκευές

ΣΥΜΒΟΥΛΕΥΤΕΙΤΕ ΤΟΝ ΑΘΡΟΙΣΤΗ / ΜΕΤΡΗΤΗ
πατήστε και κρατήστε πατημένο το κουμπί CLEAR στο πληκτρολόγιο. μετά από 2 δευτερόλεπτα στην οθόνη θα εμφανιστεί η συνολική ποσότητα εργασίας για να επαναφέρετε το Totalizer στο μηδέν, πατήστε

και κρατήστε πατημένο το κουμπί διαγραφής για 2 δευτερόλεπτα και πατήστε το πλήκτρο βέλους ακριβώς πάνω

ΣΥΝΤΗΡΗΣΗ

όταν εντοπίσετε συσσώρευση σκόνης ή συγκολλητικού υλικού στον κύλινδρο της πλάκας ή σε άλλα μέρη του μηχανισμού οδήγησης, χρησιμοποιήστε σάρωση / ιστό χωρίς σκόνη με ισοπροπυλική αλκοόλη για να καθαρίσετε για εύκολο καθάρισμα: απενεργοποιήστε, πατήστε και κρατήστε πατημένο το κουμπί τροφοδοσίας ενώ ενεργοποιείτε. ο κύλινδρος πλάκας γυρίζει τώρα με ανοιχτό κάλυμμα, η άμεση πρόσβαση σε περιστρεφόμενα μέρη μπορεί να είναι επικίνδυνη, σας συνιστούμε να φοράτε γάντια ασφαλείας

HEBREW

מונה מדבקות מיוחד, סופר במדויק מהמדבקה הראשונה ומציג את מספר המדבקות המבוקש בסרגל החיתוך. לוח בקרה בעל תצוגה גדולה (ומקשים רכים) יציג לכם את מספר המדבקות המבוקש או יספור עבורכם את מספר המדבקות בגליל הקיים.

: מידע חשוב/ הוראות בטיחות
המוצר הינו מונה מדבקות, ויש להשתמש בו אך ורק לספירת מדבקות במידות ובמשקל המומלצים, בסביבה מקורה ויבשה
נתק את כבל החשמל לפני הרכבת המכשיר
להשתמש על משטחים ישרים בלבד
לא להשאיר את הכבל החשמל במעבר
הקפידו על תאורה מספקת באזור העבודה על מנת להימנע מכל סיכון
20 °C ל- 40 °C יש להשתמש בסביבת טמפרטורה הנעה בין
חיבור המוצר לשקע החשמל חייב לעמוד בתקינה המקומית והאירופאית
יש לנקוט אמצעים מיוחדים בעת ניקיון המכשיר, הגישה לחלקים הנעים יכולה להיות מסוכנת! מומלץ להשתמש בכפפות בעת הניקוי
נא לא להשתמש באמצעים או כלים חדים בעת הניקיון, הם עלולים ליצור נזק
בפלאטן רולר

- מתחילים:
1. (צעד 1- טעינת גליל המדיה (מדבקות (הסר את תוחם גליל המדיה ומוביל המדיה (תרשים 3&1 פתח את כיסוי המנגנון המכני (תרשים 7 טען את גליל המדיה כפי שמוצג והחזר את התוחם ומוביל המדיה בחזרה (תרשים 3 (הרץ את המדיה (מדבקות) עד לכ-1 ס"מ מעבר לקו המונה (תרשים 4 סגור את כיסוי המנגנון המכני בחזרה (תרשים 4)
2. (צעד 2: כיוול (קליברציה) התאם את מיקום החיישן (4) באמצעות הכפתור (5) על מנת שיוכל לזהות את המדבקה ואת המרווח בין המדבקות / בלאק מארק של הסיליקון עליו יושבות המדבקות הפעל את המכשיר לביצוע כיוול למידת המדבקה במכשיר ברגע שהמכשיר יציג את המדבקה הראשונה בדיוק על גבי סרגל החיתוך (8) המכשיר מוכן לעבודה פתיחת וסגירה של המנגנון המכני (7) תיזום כיוול מחדש
3. צעד 3: מצב "הגדרה מראש": ספירת כמות קבועה של מדבקות השתמש ב-4 כפתורי החיצים (תרשים 1) על לוח הבקרה להגדיר את מספר המדבקות המבוקש ולחץ Start / Stop- על כפתור המכשיר יעצור בתום המספר המבוקש של המדבקות על גבי סרגל החיתוך, יש לקרוע כלפי מטה המכשיר יבצע ספירה לכמות Start / Stop- עם כל לחיצה על כפתור ה, האחרונה שהוגדרה ולהקיש את הכמות Clear- על מנת לספור כמות חדשה יש ללחוץ על כפתור ה. החדשה המבוקשת
4. צעד 4: מצב "ספירה" – ספירת כמות המדבקות בגליל אלא וודא שמונה המכשיר בתצוגה מראה 0000 על די לחיצה על כפתור ה. או ביצוע כיוול חדש CLEAR- ה- להתחלת הספירה Start / Stop- לחץ על כפתור ה להשהיית הספירה או קבלת חייוו על הכמות Start / Stop- לחץ על כפתור ה שנספרה
5. שימוש במגולל אינטגרלי ובסיס

MC11, הן במצב "הגדרה מראש" ובמצב "ספירה" המגולל האינטגרלי, דגם יאפשר לספור כמויות גדולות יותר של מדבקות בקלות רבה (הצב את המכשיר על 4 הפינים של הבסיס (תרשים 5 הקיט כולל ספק כח הן למכשיר והן למגולל, מקם את ספק הכח מתחת למכסה (תרשים 6)) ומוביל הנייר יהדיו באמצעות הברגים בבסיס MC11, התקן את המגולל להשהיה, וחבר את Start / Stop מצב "הגדרה מראש": לחץ על כפתור המדיה (מדבקות) לליבה הריקה להשהיה, וחבר את המדיה Start / Stop מצב "תכנות": לחץ על כפתור המדיה (מדבקות) לליבה הריקה. השתמש בבורר המהירות (פוטנציומטר) להגדרת המהירות, טיפה יותר ממהירות המכשיר על מנת לאפשר משיכה הדוקה לגליל המדבקות במידה וגליל המדבקות מגיע עם מדבקה בסיום הגליל, עצור את העבודה לפני שהדבק יגיע לפלאטן רולר.

6. בדיקת מונה: למשך שתי שניות, על גבי המסך יופי כמות CLEAR-לחץ והחזק את כפתור ה- CLEAR על מנת לאפס את המונה חזרה לאפס. לחץ והחזק את כפתור ה- CLEAR למשך שתי שניות ולחץ על כפתור החץ הנמצא בדיוק מעליו.

7. תחזוקה כאשר מצטבר אבק או חומרים אחרים על הפלאטן רולר או חלקים אחרים במנגנון, יש להשתמש במטלית נקיה או טישו יחד עם אלכוהול איזופרופיל לניקוי המכשיר. תוך כדי הדלקת FEED-לניקיון קל: כבה את המכשיר, לחיצה על כפתור המכשיר ירים את הכיסוי של הפלאטן רולר ויאפשר גישה ישירה לחלקים הנעים במכשיר. יש להקפיד על שימוש בכפפות בטיחות בניקוי החלקים הנעים.

HUNGARIAN

Egyedi címkeszámológ, amely az előre beállított mennyiségű címkét adagolja illetve a címketekercsen levő címkék mennyiségét számolja.

Fontos tudnivalók/Biztonsági előírások ez a termék egy címkeszámológ. kizárólag a megadott méretű és tömegű címkék számlálására szolgál beltéri és száraz körülmények között bármilyen, a normál használatú eltérő beavatkozás esetén ki kell húzni a csatlakozót a fali aljzatból csak vízszintes felületen használható működési hőmérséklet +2°C to 40°C az érintésvédelmi szabályok betartása kötelező „easy cleaning” módban a gumihenger nyitott fedőlappal szabadon forog ami veszélyes lehet. használjon védőkesztyűt ha ilyen módon tisztítja a készüléket ne használjon éles eszközöket, szerszámokat a tisztításhoz

Elkezdeni

Első lépés: befűzés vegye ki a címketekercs határolót és a média vezetőt (1&3) nyissa fel a meghajtó egység fedelét (7) tegye be a címketekercset a képen látható módon és tegye vissza a címketekercs határolót és a média vezetőt (fig 3) fűzze be a címkét úgy, hogy az kb. 1 cm-rel lógjon túl a számlálón (fig 4) zárja le a meghajtó egység fedelét

Második lépés: kalibráció

állítsa be a média érzékelő (4) pozícióját az állító gombbal (5) a címkék közötti hézaghoz vagy a hordóanyagban levő fekete jelhez. kapcsolja be a készüléket a kalibrálásához A Distri-Count pontosan a letéző rúdra helyezi az első címkét. A készülék használatra kész. A meghajtó fedelének kinyitásával (7) a kalibráció újraindul

Preset Mode: előre meghatározott mennyiségű címke adagolása a kezelő panelen a gombok segítségével (fig 1) állítsa be a kívánt címke mennyiségét és nyomja meg a START/STOP gombot

a Distri-Count kiadja a beállított címkemennyiséget. Lefelé húzva tépje le a letéző rúdnál. a Distri-Count visszaáll az eredetileg beállított mennyiségre. Nyomja meg a START/STOP az újratekéréshez. Eltérő mennyiséghez nyomja meg a CLEAR gombot és állítsa be a kívánt mennyiséget.

COUNT MODE: a tekercsen levő címkemennyiség megszámlálása A CLEAR gomb megnyomásával vagy új kalibrálás indításával győződjön meg arról, hogy a kijelző 0000 értéket mutat. nyomja meg COUNT/STOP gombot a számláló indításához a számláló megállításához nyomja meg újra a COUNT/STOP gombot

Az integrált felcsévélő és a munkalap használata: az integrált MC-11 felcsévélő mind PRESET mind pedig COUNT üzemmódban megkönnyíti a munkát nagy mennyiségű címke használata esetén

LATVIAN

Unikālais etiķešu skaitītājs, kas precīzi skaitās no 1. etiķetes un uz noplēšamās joslas uzrāda pieprasīto etiķešu skaitu. Ar izvēles taustiņš vadības panelis un liels displejs, distri -Count sniegs Jums pieprasīto etiķešu skaitu vai skaitis iezīmju roll pirms atražošanai to.

SVARĪGA INFORMĀCIJA / DROŠĪBAS NORĀDĪJUMI

šis produkts ir etiķešu skaitītājs. To var izmantot, lai saskaitītu ieteicamo izmēru un svara etiķetes sausā telpā pirms manipulācijām atvienojiet strāvas vadu izmantot tikai uz līdzenas virsmas neatstājiet strāvas kabeli eļā nodrošina pietiekamu darba zonas apkārtējo apgaismojumu, lai izvairītos no jebkāda riska. izmanto apkārtējā temperatūrā no + 2 ° C līdz 40 ° C Mašīnas pievienošanai barošanas avotam ir jāievēro vietējie un Eiropas tiesību akti īpaša piesardzība tīrīšanas režīmā, piekļūšana kustīgajām detaļām var būt bīstama! Ieteicams valkāt aizsargcimdus tīrīšanai nelietojiet asus priekšmetus vai instrumentus, tie var sabojāt gumijas kopēšanas veltni

Darba sākšana

1. SOLIS : MEDIJAS RITES IELOŠANA

noņemiet apdrukājamo materiālu un ceļveža ceļvedi (1. un 3.) atveriet mehānisma pārsegu (7) ievietojiet apdrukājamo materiālu kā parādīts un ievietojiet vadotnes atpakaļ (3. att.) iefilmējiet etiķetes, līdz tās ir aptuveni 1 cm attālumā no DISTRI-COUNT (4. att.) vēlreiz aizveriet mehānisma pārsegu (4. att.)

2. SOLIS : KALIBRĒŠANA

pielāgojiet sensora stāvokli (4) ar regulēšanas pogu (5), lai tas varētu noteikt jūsu etiķetes un etiķetes spraugu vai melnu marķējumu uz oderējuma materiāla ieslēdziet strāvu, lai sāktu etiķetes lieluma kalibrēšanu DISTRI-COUNT pirmo uzlīmi precīzi uzliek uz TEAR-OFF-BAR (8) un tagad ir gatava lietošanai atvērsana no aizvērsana no mehānisma pārsega (7) sāks jaunu kalibrēšanas procesu

IEPIEKŠ IESTATĪTS REŽĪMS: FIKSĒTA ETIĶEŠU SKAITA SKAITĪŠANA

Izmantojiet 4 bulittaustiņus (1.att.) vadības panelī, lai iestatītu vajadzīgo etiķešu skaitu, un nospiediet pogu SĀKT / PĀRTĪT DISTRI-COUNT tagad uz TEAR-OFF-BAR uzrāda prasīto etiķešu skaitu. Noplēšot uz leju DISTRI-COUNT skaitītājs tiek atiestatīts uz sākotnējo pieprasīto daudzumu jaunam darbam. Nospiediet START / STOP, lai sāktu no jauna. Ja nepieciešams atšķirīgs daudzums, nospiediet dzēšanas pogu un ievadiet jauno

vajadzīgo etiķešu skaitu

SKAITĪŠANAS REŽĪMS: ETIĶEŠU SKAITĪŠANA RULLĪ
pārlicinieties, vai DISTRI-COUNT displejs ir ieslēgts 0000,
nospiežot CLEAR pogu vai uzsākot jaunu kalibrēšanu
Lai sāktu skaitīšanu, nospiediet pogu COUNT / STOP
vēreiz nospiediet taustiņu COUNT / STOP, lai pauzētu /
skaitītu

IZMANTOJOT INTEGRĒTO PĀRTINĒJU UN BASE-PLATE
gan PRESET, gan COUNT režīmā, integrētais pārtinējs MC-
11 atvieglo lielāku etiķešu daudzumu uzskaiti
novietojiet DISTRI-COUNT uz 4 PINS uz pamatnes (5. att.)
komplektā ietilpst 1 barošanas avots abām ierīcēm,
glabājiet barošanas avotu zem pārsega (6. att.)
piestipriniet MC-11 pārtinēšanas ierīci un papīra vadotni ar
skrūvēm uz pamatnes
Iepriekš iestatīts režīms: nospiediet taustiņu START / STOP,
lai pauzētu darbu un piestiprinātu apdrukājamo materiālu
tukšā uztvēršanas kodolā
skaitīšanas režīms: nospiediet taustiņu COUNT / STOP,
lai pauzētu darbu un piestiprinātu apdrukājamo materiālu
tukšā uzņemšanas kodolā
Izmantojiet MC-11 pārtinēja potenciometru, lai iestatītu
ātrumu, kas ir nedaudz lielāks par ātrumu no DISTRI-
COUNT, lai iegūtu stingru etiķetes rulli
komplektā ietilpst 1 barošanas avots abām ierīcēm

KONSULTĒŠANĀS AR SUMMATORU / SKAITĪTĀJU
nospiediet un turiet taustiņu CLEAR uz tastatūras; pēc 2
sekundēm displejā parādīsies kopējais darba daudzums
lai atiestatītu Totalizer atpakaļ uz nulli, nospiediet un 2
sekundes turiet notīrīšanas pogu un nospiediet bultiņas
taustiņu tieši virs

UZTURĒŠANA
kad uz kopēšanas veltņa vai citām piedziņas mehānismā
detalēm ir uzkrājušies putekļi vai līmi, tīrīšanai izmantojiet
bez putekļu pārvilkšanu / salvetes ar izopropilspirtu
ērtai tīrīšanai: izslēdziet, ieslēgšanas laikā nospiediet un
turiet padeves pogu; Kopēšanas veltņi tagad griežas
ar atvērtu vāku, tieša pieeja rotējošām detaļām var būt
bīstama, mēs iesakām valkāt drošības cimdus

LITHUANIAN
Unikalus etiķečių skaitiklis, tiksliai skaičiuojantis nuo
pirmosios etiketės ir pateikiantis reikalaujamą etiketčių
skaičių nuplėšiamoje juostoje. Naudojamas programinį
klavišą valdymo skydeliu ir dideliu ekranu, „Distri -Count“
pateiks jums reikiamą etiketčių skaičių arba suskaičiuos
etiketės ritinį prieš jį atnaujindamas.

SVARBI INFORMACIJA / SAUGOS INSTRUKCIJA
Šis produktas yra etiķečių skaitiklis. Skirta tik
rekomenduojamų matmenų ir svorio etiketėms suskaičiuoti
sausoje patalpoje
prieš pradėdami manipuluoti, atjunkite maitinimo laidą
naudoti tik ant lygaus paviršiaus
nepalikite maitinimo laido koridoriuje
užtikrinkite pakankamą aplinkos apšvietimą darbo zonoje,
kad išvengtumėte jokios rizikos.
naudojamas aplinkos temperatūroje nuo + 2 ° C iki 40 ° C
prijungdami mašiną prie maitinimo šaltinio, privalote
atsižvelgti į vietas ir Europos įstatymus
Ypatingų atsargumo priemonių valymo režimu, acces
judančių dalių, gali būti pavojinga! Rekomenduojama
mūvėti apsaugines pirštines
valymui nenaudokite aštrių daiktų ar įrankių, nes jie gali
sugadinti guminį kopijavimo veleną

Darbo pradžia
1 ŽINGSNIS : ŽINIASKLAIDOS ROLLO APKROVIMAS
nuimkite spausdinimo medžiagos ritinio vadovą ir

laikmenos kelio vadovą (1 ir 3)
atidarykite mechanizmo dangtį (7)
įdėkite laikmeną, kaip rodoma, ir padėkite kreipiklius atgal
(3 pav.)
įdėkite etiketes, kol jos bus maždaug 1 cm atstumu nuo
DISTRI-COUNT (4 pav.)
dar kartą uždarykite mechanizmo dangtį (4 pav.)

2 ŽINGSNIS : KALIBRAVIMAS
sureguliuokite jutiklio padėtį (4) reguliavimo rankenėle (5),
kad ji galėtų aptikti jūsų etiketes ir etikečių tarpą ar juodą
ženklą ant įdėklo medžiagos
įjunkite maitinimą, kad pradėtumėte etiketės dydžio
kalibravimą
DISTRI-COUNT pirmąją etiketę tiksliai pateikia ant TEAR-
OFF-BAR (8) ir dabar yra paruošta naudoti
atidarymas ir uždarymas nuo mechanizmo dangtelio (7)
pradės naują kalibravimo procesą

IŠ ANKSTO NUSTATYTAS REŽIMAS: SUSKAIČIUOJAMAS
FIKSUOTAS ETIĶEČIŲ SKAIČIUS
valdymo pulto 4 rodyklių mygtukais (1 pav.) nustatykite
reikiamą etikečių skaičių ir paspauskite mygtuką START /
STOP
DISTRI-COUNT dabar pateikia reikiamą etikečių skaičių
TEAR-OFF-BAR. Ašarojimas žemyn
DISTRI-COUNT skaitiklis atstato pradinį reikalaujamą kiekį
naujam darbui. Norėdami vėl pradėti, paspauskite START
/ STOP mygtuką. Jei reikia kitokio kiekio, paspauskite
išvalymo mygtuką ir įveskite naują reikiamą etikečių skaičių

COUNT MODE: ETIĶEČIŲ SKAIČIAVIMAS ANT RITINIO
įsitikinkite, kad DISTRI-COUNT ekranas įjungtas 0000,
paspausdami mygtuką CLEAR arba inicijuodami naują
kalibravimą
paspauskite mygtuką COUNT / STOP, kad pradėtumėte
skaičiuoti
dar kartą paspauskite mygtuką COUNT / STOP, jei norite
pristabdyti / skaičiuoti

NAUDOJANT INTEGRUOTĄ PERVYNIJIMĄ IR BAZĖ-
PLATE
tiek „PRESET“, tiek „COUNT“ režimu, integruotas
pervyniojimo įrenginys MC-11 leidžia lengviau suskaičiuoti
didesnius etikečių kiekius
uždėkite DISTRI-COUNT ant 4 PINS ant pagrindo plokštės
(5 pav.)
komplekte yra vienas abiejų prietaisų maitinimo šaltinis,
laikykite maitinimo šaltinį po dangteliu (6 pav.)
pritvirtinkite MC-11 pervyniojimo įrenginį ir popieriaus
vadovą varžtais ant pagrindo
iš anksto nustatytas režimas: paspauskite mygtuką START
/ STOP, kad pastumtumėte užduotį ir pritvirtintumėte
spausdinimo medžiagą prie tuščio priėmimo šerdis
skaičiavimo režimas: paspauskite mygtuką COUNT / STOP,
kad pastumtumėte darbą ir pritvirtintumėte laikmeną prie
tuščio priėmimo šerdis
naudokite perjungiklio MC-11 potenciometrą, kad
nustatytumėte greitį, kuris būtų didesnis nei greitis iš
DISTRI-COUNT, kad gautumėte griežtą etiketės ritinį
komplekte yra 1 maitinimo šaltinis abiem įrenginiams

KREIPKITĖS Į SUMATORIUS / SKAITIKLĮ
paspauskite ir laikykite klavišo klavišą CLEAR; po 2 sek.
ekrane pasirodys bendras užduoties kiekis
Norėdami atstatyti sumatorių iki nulio, 2 sekundes
palaikykite nuspaudę valymo mygtuką ir paspauskite
rodyklės klavišą aukščiau

PRIEŽIŪRA
radę dulkes ar lipnią medžiagą ant spausdinimo velenėlio ar
kitų varomojo mechanizmo dalių, valymui naudokite dulkių
neturintį apmušalą / audinį su izopropilo alkoholiu
lengvam valymui: išjunkite, įjungdami paspauskite ir
palaikykite padavimo mygtuką; drožlių volas dabar sukasi

atviru dangčiu, tiesioginė prieiga prie besisukančių dalių gali būti pavojinga, rekomenduojame dėvėti apsauginės pirštines

NORWEGIAN

Unik etikett teller, teller nøyaktig fra den første etiketten og presenterer det ønskede antallet etiketter på avrivningsfeltet. Med et hurtigtast-kontrollpanel og stort display vil Distri -Count presentere det ønskede antallet etiketter eller telle etikettrullen før du legger den på nytt.

VIKTIG INFORMASJON / SIKKERHETSINSTRUKSJONER
dette produktet er en etiketteller. Det skal bare brukes til å telle etiketter med anbefalte dimensjoner og vekt i et innendørs, tørt miljø
koble fra strømledningen før manipulering
bruk bare på en flat overflate
Ikke la strømkabelen ligge i en gang
sikre tilstrekkelig omgivelseslys for arbeidsområdet for å unngå risiko.
brukes i omgivelsestemperaturer mellom + 2 ° C og 40 ° C
tilkobling av maskinen til strømkilden må respektere lokale og europeiske lovgivninger
spesiell forsiktighet i rengjøringsmodus, tilgang til bevegelige deler kan være farlig! Å bruke vernehansker anbefales
Ikke bruk skarpe gjenstander eller verktøy for å rengjøre, de kan skade gummiplaten

Starter

TRINN 1: LAST MEDIEROLLEN
fjern medierullguiden og medieveiledningen (1 og 3)
åpne mekanismedekselet (7)
laste mediet som vist og sett føringene tilbake (fig.3)
legg etikettene til de er rundt 1 cm ut av DISTRI-TELLET (fig. 4)
lukk mekanismedekselet igjen (fig.4)

TRINN 2: KALLIBRERING

juster sensorposisjonen (4) med justeringsknappen (5) slik at den er i stand til å oppdage etikettene dine og etikettgapet eller et svartmerke på foringsmaterialet
slå på strømmen for å starte kalibrering av etikettstørrelsen
DISTRI-COUNT presenterer den første etiketten presis på TEAR -OFF-BAR (8) og er nå klar til bruk
åpning og lukking av mekanismen dekslet (7) vil initiere en ny Kalibrering prosess

FORHÅNDSINNSTILT MODE: TELLER FAST ANTALL ETIKETTER

bruk de 4 pilknappene (fig. 1) på kontrollpanelet for å stille inn ønsket antall etiketter og trykk på START / STOPP-knappen
DISTRI-TELLET presenterer nå det forespurte antallet etiketter på TEAR-OFF-BAR. Riv av telleren DISTRI-COUNT tilbake til det opprinnelige forespurte antallet for en ny jobb. Trykk START / STOP for å starte på nytt. Ved en annen mengde er nødvendig, skyver den klare knappen og skriv inn det nye nødvendige antall etiketter

COUNT MODE: TELLE ETIKETTER PÅ RULL

Forsikre deg om at DISTRI-COUNT-skjermen er på 0000 ved å trykke på CLEAR-knappen eller starte en ny samtalevibrering
trykk på COUNT / STOP-knappen for å begynne å telle
Trykk på COUNT / STOP-knappen igjen for å tømme / telle

VED HJELP AV DEN INTEGRERTE SPOLEREN OG BASE-PLATE

både i PRESET som i COUNT-modus, gjør den integrerte spoleren MC-11 det enklere å telle større mengder etiketter
Plasser DISTRI-TELLET på de 4 PIN-kodene på grunnplaten

(fig. 5)

pakken leveres med 1 strømforsyning for begge enhetene, lagre strømforsyningen under dekslet (fig. 6)
fest MC-11 spoleren og papirføreren med skruene på basen forhåndsinnstilt modus: Trykk på START / STOPP-knappen for å stille jobben og knytte mediet til en tom opptakskjerne
tellemodus: trykk på COUNT / STOP-knappen for å stille jobben og anbring mediet til en tom opptakskjerne
Bruk potensiometeret på MC-11 spoleren for å stille inn hastigheten litt høyere enn hastigheten fra DISTRI-COUNT for å få en tett etikettrulle
pakken leveres med 1 strømforsyning for begge enhetene

KONSULTERE TOTALISATOREN / TELLEREN

trykk og hold CLEAR-knappen på tastaturet; etter 2 sek vil displayet vise det totale jobbmengde
for å tilbakestille Totalizeren tilbake til null, trykk og hold inne tømknappen i 2 sekunder og trykk piltasten rett over

VEDLIKEHOLD

når du finner en oppbygning av støv eller klebemateriale på tallerkenrullen eller andre deler av drivmekanismen, bruk en støvfri sveipe / vev med isopropylalkohol for å rengjøre for enkel rengjøring: slå av, trykk og hold på mateknappen mens du slår på maskinen. tallerkenrull svinger nå med åpent deksel, direkte tilgang til roterende deler kan være farlig, vi anbefaler å bruke vernehansker

POLISH

Unikalny licznik etykiet, precyzyjnie liczący od 1. etykiety i prezentujący żadaną liczbę etykiet na odrywany pasku. Z panelem sterowania z klawiszami programowymi i dużym wyświetlaczem, Distri -Count wyświetli żadaną liczbę etykiet lub policzy rolę etykiet przed jej uzupełnieniem.

WAŻNE INFORMACJE / INSTRUKCJE BEZPIECZEŃSTWA

ten produkt jest licznikiem etykiet. Można go używać tylko do liczenia etykiet o zalecanych wymiarach i wadze w zamkniętym, suchym otoczeniu
odłączyć przewód zasilający przed manipulacją
używać tylko na płaskiej powierzchni
nie pozostawiaj kabla zasilającego w przejściu
zapewnić wystarczające oświetlenie otoczenia w miejscu pracy, aby uniknąć ryzyka.
stosowany w temperaturach otoczenia od + 2 ° C do 40 ° C
podłączenie urządzenia do źródła zasilania musi być zgodne z lokalnymi i europejskimi przepisami
specjalna ostrożność w trybie czyszczenia, dostęp do ruchomych części może być niebezpieczny! Zalecane noszenie rękawic ochronnych
do czyszczenia nie używaj ostrych przedmiotów ani narzędzi, mogą one uszkodzić gumowy wałek dociskowy

Pierwsze kroki

KROK 1: ŁADOWANIE ROLKI MEDIALNEJ
wyjmij prowadnicę rolki nośnika i prowadnicę ścieżki nośnika (1 i 3)
otwórz pokrywę mechanizmu (7)
załaduj media zgodnie z wyświetleniem i włóż prowadnicę z powrotem (RYS. 3)
ładuj etykiety, aż znajdą się około 1 cm od DISTRI-COUNT (RYS. 4)
zamknij ponownie pokrywę mechanizmu (RYS. 4)

KROK 2: KALIBRACJA

wyreguluj pozycję czujnika (4) za pomocą pokrętła regulacyjnego (5), aby był w stanie wykryć twoje etykiety i odstęp między etykietami lub czarny znak na materiale wkładki
włącz zasilanie, aby rozpocząć kalibrację rozmiaru etykiety
DISTRI-COUNT przedstawia pierwszą etykietę dokładnie na TEAR-OFF-BAR (8) i jest teraz gotowy do użycia
otwarcie i zamknięcie z pokrywy mechanizmu (7) zainicjuje nowy proces kalibracji

PRESET MODE: ZLICZANIE STAŁEJ LICZBY ETYKIET
za pomocą 4 przycisków strzałek (RYS. 1) na panelu sterowania ustaw wymaganą liczbę etykiet i naciśnij przycisk START / STOP
DISTRI-COUNT przedstawia teraz żadaną liczbę etykiet na TEAR-OFF-BAR. Oderwanie w dół licznik DISTRI-COUNT resetuje się do początkowej żadanej ilości dla nowego zadania. Naciśnij przycisk START / STOP, aby rozpocząć ponownie. Jeśli wymagana jest inna ilość, naciśnij przycisk kasowania i wprowadź nową wymaganą liczbę etykiet

TRYB LICZENIA: LICZENIE ETYKIET NA ROLCE
upewnij się, że wyświetlacz DISTRI-COUNT jest ustawiony na 0000, naciskając przycisk CLEAR lub inicjując nową kalibrację
naciśnij przycisk COUNT / STOP, aby rozpocząć odliczanie
naciśnij ponownie przycisk COUNT / STOP, aby wstrzymać / zliczyć

ZA POMOCĄ ZINTEGROWANEGO PRZEWIJANIA I PŁYTY BAZOWEJ
zarówno w trybie PRESET, jak i w trybie COUNT, zintegrowana nawijarka MC-11 ułatwia liczenie większych ilości etykiet
umieść DISTRI-COUNT na 4 PINY na płycie podstawy (RYS. 5)
pakiet zawiera 1 zasilacz dla obu urządzeń, przechowuj zasilacz pod pokrywą (RYS. 6)
zamocuj nawijarkę MC-11 i prowadnicę papieru za pomocą śrub na podstawie
Tryb ustawień wstępnych: naciśnij przycisk START / STOP, aby wstrzymać zadanie i przymocować nośnik do pustego rdzenia odbiorczego
tryb zliczania: naciśnij przycisk COUNT / STOP, aby wstrzymać zadanie i dołączyć nośnik do pustego rdzenia odbiorczego
użyj potencjometru na przewijarce MC-11, aby ustawić prędkość nieco wyższą niż prędkość z DISTRI-COUNT w celu uzyskania ciasnego zwoju etykiety
pakiet zawiera 1 zasilacz dla obu urządzeń

SPRAWDZANIE LICZNIKA / LICZNIKA
naciśnij i przytrzymaj przycisk CLEAR na klawiaturze; po 2 sekundach wyświetlacz pokaże całkowitą liczbę zadań aby zresetować Totalizer z powrotem do zera, naciśnij i przytrzymaj przycisk usuwania przez 2 sekundy i naciśnij klawisz strzałki tuż powyżej

KONSERWACJA
w przypadku nagromadzenia się kurzu lub kleju na wałku dociskowym lub innych częściach mechanizmu napędowego, użyj bezyłowej szmatki / chusteczki z alkoholem izopropylowym do czyszczenia dla łatwego czyszczenia: wyłącz zasilanie, naciśnij i przytrzymaj przycisk podawania podczas włączania; wałek dociskowy obraca się teraz z otwartą pokrywą, bezpośredni dostęp do obracających się części może być niebezpieczny, zalecamy noszenie rękawic ochronnych

PORTUGUESE
Contador de etiquetas exclusivo, contando com precisão desde a 1ª etiqueta e apresentando o número solicitado de etiquetas na barra de corte. Com um painel de controle de teclas programáveis e uma display grande, o Distri-Count apresentará o número solicitado de etiquetas ou contará o rolo de etiquetas antes de reabastecê-lo.

INFORMAÇÕES IMPORTANTES / INSTRUÇÕES DE SEGURANÇA
Este produto é um contador de etiquetas. Deve ser usado apenas para contar etiquetas das dimensões e peso recomendados num ambiente interno e seco

Desligue o cabo de alimentação antes da utilização
Utilize unicamente numa superfície plana
não deixe o cabo de alimentação num local de passagem garantir luz ambiente suficiente da área de trabalho para evitar qualquer risco.
usado em temperaturas ambientes entre + 2 ° C e 40 ° C a ligação da máquina à fonte de alimentação deve respeitar as legislações locais e europeias
cuidado especial durante a manutenção e limpeza, o acesso a peças móveis pode ser perigoso! Recomenda-se o uso de luvas de segurança
não use objetos pontiagudos ou ferramentas para limpar, eles podem danificar o rolo de impressão de borracha

Começando
PASSO 1: CARREGANDO O ROLO DA MÍDIA
remova a guia do rolo de mídia e a guia do caminho da mídia (1 e 3)
abra a tampa do mecanismo (7)
carregue a mídia conforme exibido e recolha as guias (FIG.3)
carregue as etiquetas até que estejam a cerca de 1 cm da DISTRI-COUNT (FIG.4)
feche a tampa do mecanismo novamente (FIG.4)

PASSO 2: CALIBRAÇÃO
ajuste a posição do sensor (4) com o botão de ajuste (5) para poder detectar suas etiquetas e o espaço entre elas ou uma marca preta no material do revestimento
ligue a alimentação para iniciar a calibração do tamanho da etiqueta
o DISTRI-COUNT apresenta o primeiro rótulo precisamente na barra de destaque (8) e assim está pronto para uso
abrir e fechar da tampa do mecanismo (7) iniciará um novo processo de calibração

MODO PREDEFINIDO: CONTANDO NÚMERO FIXO DE ETIQUETAS
use os 4 botões de seta (FIG.1) no painel de controle para definir o número necessário de etiquetas e pressione o botão START / STOP
o DISTRI-COUNT agora apresenta o número solicitado de etiquetas na TEAR-OFF-BAR. Rasgando para baixo o contador DISTRI-COUNT redefine a quantidade solicitada inicial para um novo trabalho. Pressione START / STOP para iniciar novamente. Caso seja necessária uma quantidade diferente, pressione o botão Limpar e insira o novo número necessário de etiquetas.

MODO DE CONTAGEM: CONTAGEM DE ETIQUETAS EM ROLO
verifique se o visor DISTRI-COUNT está no 0000 pressionando o botão CLEAR ou iniciando uma nova calibração
pressione o botão COUNT / STOP para começar a contar
pressione o botão COUNT / STOP novamente para pausar / contar

USANDO O REBOBINADOR INTEGRADO E O PLATE BASE
tanto no modo PRESET quanto no modo COUNT, o rebobinador integrado MC-11 facilita a contagem de grandes quantidades de etiquetas
coloque a DISTRI-COUNT nos 4 PINS da placa de base (FIG.5)
pacote fornecido com 1 fonte de alimentação para os dois dispositivos, armazene a fonte de alimentação sob a tampa (FIG.6)
fixe o rebobinador MC-11 e a Guia do papel com os parafusos na base
modo predefinido: pressione o botão INICIAR / PARAR para pausar o trabalho e conectar a mídia a um núcleo de recolhimento vazio
modo de contagem: pressione o botão COUNT / STOP para pausar o trabalho e conectar a mídia a um núcleo de rebobinagem vazio
use o potenciômetro no rebobinador MC-11 para definir

a velocidade um pouco mais alta que a velocidade do DISTRI-COUNT para obter um rolo de etichetas apertado

CONSULTANDO O TOTALIZADOR / CONTADOR
pressiona e mantenha pressionado o botão CLEAR no teclado; após 2 segundos, o visor exibirá a quantidade total de trabalhos
para redefinir o Totalizador de volta a zero, pressione e segure o botão Limpar por 2 segundos e pressione a tecla de seta logo acima

MANUTENÇÃO

Quando encontrar pó ou resíduos de adesivo no rolo de impressão ou em outras partes do mecanismo de acionamento, use um pano / tecido sem pó com álcool isopropílico para limpar
para facilitar a limpeza: desligue, pressione e segure o botão de alimentação enquanto liga; o rolo agora gira com a tampa aberta, o acesso direto às peças rotativas pode ser perigoso, recomendamos o uso de luvas de segurança

ROMANIAN

Contor de etichete unic, care contează precis din prima etichetă și prezintă numărul de etichete solicitate pe bara de rupere. Cu un panou de control softkey și un afișaj mare, Distri-Count vă va prezenta numărul de etichete solicitate sau vă va conta rola de etichete înainte de a-l reporni.

INFORMAȚII IMPORTANTE / INSTRUCȚIUNI DE SIGURANȚĂ

acest produs este un contor de etichete. Este utilizat numai pentru numărarea etichetelor cu dimensiunile și greutatea recomandate într-un mediu interior și uscat
deconectați cablul de alimentare înainte de manipulare
folosiți numai pe o suprafață plană
nu lăsați cablul de alimentare într-un pasaj
asigurați o lumină ambientală suficientă a zonei de lucru pentru a evita orice risc.
utilizat la temperaturi ambiante între + 2 ° C și 40 ° C
conectarea mașinii la sursa de alimentare trebuie să respecte legislațiile locale și europene
precauție specială în modul de curățare, accesul la piese mobile poate fi periculos! Se recomandă purtarea de mănuși de siguranță
nu folosiți obiecte sau instrumente ascuțite pentru curățare, ele pot deteriora rola de cauciuc

Noțiuni de bază

PASUL 1: ÎNCĂRCAREA ROLULUI MEDIA
îndepărtați ghidul de rulare media și ghidul de cale (1 și 3) deschideți capacul mecanismului (7)
încărcați suportul așa cum este afișat și repuneți ghidajele (FIG.3)
încărcați etichetele până la aproximativ 1 cm din DISTRI-COUNT (FIG.4)
închideți din nou capacul mecanismului (FIG.4)

PASUL 2: CALIBRARE

reglați poziția senzorului (4) cu ajutorul butonului de reglare (5), astfel încât să poată detecta etichetele și decalajul etichetei sau un marcaj negru pe materialul câptușelii
porniți puterea pentru a începe calibrarea dimensiunii etichetelor
DISTRI-COUNT prezintă prima etichetă în mod precis pe TEAR-OFF-BAR (8) și este acum gata de utilizare
deschiderea și închiderea de la capacul mecanismului (7) vor iniția un nou proces de calibrare

MODUL PRESETAT: NUMĂRAREA UNUI NUMĂR FIX DE ETICHETE

folosiți cele 4 butoane săgeată (FIG.1) de pe panoul de control pentru a seta numărul necesar de etichete și apăsați butonul START / STOP
DISTRI-COUNT prezintă acum numărul solicitat de etichete în TEAR-OFF-BAR. Reducerea în jos

contorul DISTRI-COUNT se resetează la cantitatea inițială solicitată pentru o nouă lucrare. Apăsați START / STOP pentru a începe din nou. În cazul în care este necesară o cantitate diferită, apăsați butonul de ștergere și introduceți noul număr necesar de etichete

MODUL COUNT: NUMĂRAREA ETICHETELOR PE ROLĂ
asigurați-vă că afișarea DISTRI-COUNT este pe 0000, apăsând butonul CLEAR sau inițierea unei noi calibrări
apăsați butonul COUNT / STOP pentru a începe numărarea
apăsați din nou butonul COUNT / STOP pentru pauză / numărare

FOLOSIND REBOBINARUL INTEGRAT ȘI PLACA DE BAZĂ
atât în modul PRESET, cât și în modul COUNT, rebobinarea integrată MC-11 ușurează numărarea cantităților mai mari de etichete
așezați DISTRI-COUNT pe cele 4 PIN-uri de pe placa de bază (FIG.5)

pachetul este livrat cu 1 sursă de alimentare pentru ambele dispozitive, stocați sursa de alimentare sub capac (FIG.6)
fixați rebutul MC-11 și Ghidul hârtiei cu șuruburile de pe bază
modul presetat: apăsați butonul START / STOP pentru a opri lucrarea și atașați suportul la un nucleu de preluare gol
modul numărare: apăsați butonul COUNT / STOP pentru a opri lucrarea și atașați suportul la un nucleu de preluare gol
Folosiți potențiometrul de pe rebobinarul MC-11 pentru a seta viteza puțin mai mare decât viteza de la DISTRI-COUNT pentru a obține o rolă de etichetă strânsă
pachetul vine cu 1 sursă de alimentare pentru ambele dispozitive

CONSULTAREA TOTALIZATORULUI / CONTORULUI
apăsați și țineți apăsat butonul CLEAR de pe tastatură; după 2 sec, afișajul va afișa cantitatea totală de lucrări pentru a reseta totalizatorul înapoi la zero, apăsați și mențineți apăsat butonul de ștergere timp de 2 secunde și apăsați tasta săgeată chiar deasupra

ÎNTREȚINERE

atunci când găsiți o cantitate de praf sau material adeziv pe role de platou sau alte părți ale mecanismului de conducere, folosiți un alunecare / țesut fără praf cu alcool izopropilic pentru a curăța
pentru o curățare ușoară: opriți, apăsați și mențineți apăsat butonul de alimentare în timpul pornirii; role cu platou se întoarce acum cu capacul deschis, accesul direct la piese rotative poate fi periculos, vă recomandăm să purtați mănuși de siguranță

RUSSIAN

Distr-Count – это уникальный счетчик этикеток, обеспечивающий выдачу точного, предварительно заданного, количества этикеток на отрывную планку устройства. Distri-Count имеет панель управления с большим дисплеем и квази-сенсорными кнопками. Это устройство имеет возможность отсчитать нужное вам количество этикеток или произвести полный пересчет этикеток в имеющемся рулоне, прежде чем вы приступите к дальнейшему использованию этих этикеток.

ВАЖНАЯ ИНФОРМАЦИЯ / ИНСТРУКЦИИ ПО БЕЗОПАСНОМУ ИСПОЛЬЗОВАНИЮ

Это устройство является счетчиком этикеток. Оно должно использоваться только в сухом помещении для подсчета этикеток в пределах рекомендованного размера.
Перед перемещением устройства следует отключить шнур питания.
Устанавливать устройство необходимо только на плоской поверхности.
Не позволяйте персоналу наступать на кабель

электропитания.

Для избежания всевозможных рисков возникновения травм следует обеспечить достаточное освещение рабочей зоны вокруг устройства.

Это устройство можно применять только при температуре окружающего воздуха от + 2 ° C до 40 ° C. Способ подключения этого прибора к источнику питания должен соответствовать всем требованиям и нормам местного законодательства и технических регламентов.

Следует проявлять особую осторожность во время проведения очистки устройства, прикосновение к движущимся частям может быть опасным! Рекомендуется надевать защитные перчатки. Запрещено использовать острые предметы или инструменты во время очистки узлов и агрегатов устройства, поскольку они могут повредить приводной резиновый валик

Начало работы

ШАГ 1: ЗАГРУЗКА РУЛОНА ЭТИКЕТОК

Снимите ограничитель рулона этикеток (1) и ограничитель тракта движения носителя (3). Откройте крышку подающего механизма (7). Загрузите этикетки, как показано на рисунке 3, и установите ограничители обратно. Протяните этикетки так, чтобы они выходили за пределы устройства примерно на 1 см (смотрите рис. 4)

Снова закройте крышку подающего механизма (см. рис. 4)

ШАГ 2: КАЛИБРОВКА УСТРОЙСТВА

Отрегулируйте положение датчика (4) с помощью регулировочной ручки (5), так, чтобы он мог обнаружить этикетки и зазор между этикетками (или черную метку на материале подложки). Включите питание, чтобы начать калибровку размера этикетки

DISTRICOUNT подаст первую этикетку точно на отрывную планку (англ.: TEAR-OFF-BAR) (8) и перейдет в режим готовности к использованию.

Любое открывание и закрывание крышки подающего механизма (7) инициирует новый процесс калибровки устройства

ПРЕДУСТАНОВОЧНЫЙ РЕЖИМ: ПОДСЧЕТ ФИКСИРОВАННОГО КОЛИЧЕСТВА ЭТИКЕТОК
используйте 4 кнопки со стрелками (см. рис.1) на панели управления, чтобы установить, необходимое для выдачи, количество этикеток и нажмите кнопку START / STOP.

DISTRICOUNT выдаст указанное вами количество этикеток на отрывную пластину. Этикетки следует отрывать резким движением вниз.

После выполнения задания счетчик устройства сбрасывается до начального выбранного количества для выполнения нового задания. Нажмите START / STOP, чтобы снова произвести выдачу указанного количества этикеток. Если требуется указать другое количество этикеток, нажмите кнопку CLEAR (очистка данных) и введите новое, необходимое для выдачи, количество этикеток.

РЕЖИМ ПЕРЕСЧЕТА: ПОДСЧЕТ ЭТИКЕТОК НА РУЛОНЕ
Убедитесь, что на дисплее DISTRICOUNT указано значение «0000», если необходимо — нажмите кнопку CLEAR или запустите калибровку.

Нажмите кнопку COUNT / STOP, чтобы начать пересчет. Снова нажмите кнопку COUNT / STOP для приостановки / продолжения пересчета.

ИСПОЛЬЗОВАНИЕ НАМОТЧИКА И ОПОРНОЙ ПЛИТЫ
Как в предустановочном режиме, так и в режиме

пересчета рекомендуется использовать подключенный намотчик MC-11. Это может быть особенно полезно при выдаче большого количества этикеток.

Установите DISTRICOUNT на 4 штыря на опорной плите (см. рис.5)

В комплекте идет один блок питания для обоих устройств, блок питания храните под крышкой (см. рис. 6).

Закрепите намотчик MC-11 и направляющую бумаги (APG) винтами на опорной плите.

В предустановочном режиме нажмите кнопку START / STOP, чтобы приостановить выдачу, и затем прикрепите выданный край этикеток к пустой гильзе на намотчике.

В режиме пересчета: нажмите кнопку COUNT / STOP, чтобы приостановить выдачу и затем прикрепите выданный край этикеток к пустой гильзе на намотчике.

Для получения плотного рулона с этикетками используйте потенциометр на намотчике MC-11, чтобы установить скорость намотки, немного превышающую скорость выдачи этикеток из DISTRICOUNT.

ПРОВЕРКА ДАННЫХ СУММАТОРА / СЧЕТЧИКА

Для отображения на дисплее общего количества выданных этикеток - нажмите и удерживайте кнопку CLEAR на клавиатуре более 2 секунд.

Для того, чтобы сбросить счетчик общего количества в «0» - одновременно нажмите и удерживайте кнопку очистки данных CLEAR и кнопку со стрелками, расположенную непосредственно над кнопкой CLEAR, в течение 2 секунд.

ОБСЛУЖИВАНИЕ

Для удаления пыли и частиц клея из механизма подачи устройства, протирайте резиновый валик и другие узлы механизма подачи безворсовыми салфетками, смоченными изопропиловым спиртом.

Для облегчения очистки: выключите питание, нажмите и удерживайте нажатой кнопку подачи (FEED) во время включения питания; подающий ролик будет поворачиваться с открытой крышкой. Учтите, что прямой доступ к вращающимся деталям может быть опасным, мы рекомендуем надевать защитные перчатки.

SERBIAN

Јединствени бројач налепница, прецизно бројање од прве налепнице и представљање траженог броја налепница на траци за одвајање. Са контролном таблом и великим екраном, „DISTRICOUNT“ ће вам представити тражени број налепница или пребројати налепнице на ролни пре него што је поново поставите. ВАЖНЕ ИНФОРМАЦИЈЕ / СИГУРНОСНЕ УПУТЕ овај производ је бројач етикета. Користи се само за бројање налепница препоручених димензија и тежине у затвореном, сувом окружењу искључите кабл за напајање пре манипулације користити само на равној површини не остављајте кабл за напајање на пролазу осигурајте довољно амбијенталне светлости радне површине како бисте избегли било какав ризик. користи се на собној температури између + 2 ° C и 40 ° C

прикључење машине на извор напајања мора поштовати локалне и европске законе посебан опрез у режиму чишћења, приступ покретним деловима може бити опасан! Препоручује се ношење заштитних рукавица не користите оштре предмете или алате за чишћење, могу оштетити гумени ваљак

Почетак

КОРАК 1: ПОСТАВЉАЊЕ РОЛНЕ МЕДИЈА

уклоните вођицу ролне медија и вођицу путање медија (1 и 3)
отворите поклопац механизма (7)

поставите ролну као што је приказано и вратите вођице назад (СЛИКА 3)
поставите налепнице док не буду око 1 цм од „DISTRICOUNT“ (СЛИКА 4)
поново затворите поклопац механизма (СЛИКА 4)

КОРАК 2: КАЛИБРАЦИЈА

подесите положај сензора (4) помоћу дугмета за подешавање (5) тако да може препознати налепнице и размак између налепница (GAP) или црну маркер на носећем слоју
укључите напајање за почетак калибрације величине налепнице
„DISTRICOUNT“ прву етикету поставља прецизно на полуку за откидање етикета (8) и сада је спремна за употребу
отварање и затварање поклопаца механизма (7)
покренуће нови поступак калибрације

УНАПРЕД ДЕФИНИСАН РЕЖИМ: БРОЈАЊЕ ФИКСНОГ БРОЈА НАЛЕПНИЦА

помоћу тастера са стрелицама (СЛИКА 1) на контролној табли поставите потребан број налепница и притисните тастер START/ STOP
„DISTRICOUNT“ сада представља тражени број налепница на полуци за откидање етикета. Откидање се врши на доле
„DISTRICOUNT“ бројач се за нови посао ресетује на почетну захтевану количину. Притисните START/ STOP да бисте поново започели посао. У случају да је потребна друга количина, притисните дугме за брисање и унесите нови потребни број налепница

РЕЖИМ БРОЈАЊА: БРОЈАЊЕ НАЛЕПНИЦА У РОЛИ осигурајте да је дисплеј „DISTRICOUNT“ подешен на 0000 притиском на CLEAR дугме или покретањем нове калибрације
притисните дугме COUNT / СТОП да бисте започели бројање
поново притисните дугме COUNT / СТОП за паузирање / бројање

КОРИШЋЕЊЕ ИНТЕРНОГ НАМОТАЧА И ПОСТОЉЕ
Код унапред дефинисаног режима као и код режима бројања интерни намотач MC-11 олакшава бројање веће количине налепница
Поставите „DISTRICOUNT“ на 4 рупе на постољу (СЛИКА 5)
пакет долази са једним напајањем за оба уређаја, поставите напајање испод поклопаца (СЛИКА 6)
шрафовима причврстите за постоље намотач MC-11 и вођицу медија
унапред дефинисан режим: притисните тастер START/ STOP да бисте зауставили посао и причврстили медиј на празну хилзну
режим бројања: притисните дугме COUNT / СТОП да бисте зауставили посао и причврстили медиј за празну хилзну
користите потенциометар на MC-11 намотачу да подесите брзину незнатно већу од брзине „DISTRICOUNT“ како би ролна била чврсто намотана

КОРИШЋЕЊЕ УКУПНОГ/ПОЈЕДИНАЧНОГ БРОЈАЧА
притисните и држите тастер CLEAR на тастатури; Након две секунде на екрану ће се приказати укупна количина посла
да бисте поново поставили укупну количину на нулу, притисните и држите дугме CLEAR 2 секунде и притисните тастер са стрелицом изнад

ОДРЖАВАЊЕ

Прашину и лепак нагомилане на ваљку или другим деловима погонског механизма ваљање или другим деловима погонског механизма обришите марамицама или фином тканином на топлјеном

изопропил алкохолом
за лако чишћење: искључите, притисните и држите дугме за напајање током укључивања; ваљак се сада окреће с отвореним поклопцем, директан приступ ротирајућим деловима може бити опасан, препоручујемо ношење сигурносних рукавица

SLOVAK

Unikátne počítadlo štítkov, presné počítanie od prvého štítka a prezentácia požadovaného počtu štítkov na odtrhávacej lište. Pomocou ovládacieho panela s programovateľnými klávesami a veľkým displejom vám zariadenie Distri-count poskytne požadovaný počet štítkov alebo spočítanie kotúčika štítkov pred jeho zafixovaním.

DÔLEŽITÉ INFORMÁCIE / BEZPEČNOSTNÉ POKYNY

tento produkt je počítadlo štítkov. Používa sa iba na počítanie štítkov s odporúčanými rozmermi a hmotnosťou v interiéri a suchom prostredí
pred manipuláciou odpojte napájací kábel
používajte iba na rovnom povrchu
nenechávajte napájací kábel v priechode
zabezpečte dostatočné okolité svetlo pracovného priestoru, aby ste predišli akémukoľvek riziku
používajte pri teplote od +2°C do +40°C
pri pripájaní stroja k zdroju energie sa musia dodržiavať miestne a európske právne predpisy
vyžaduje sa špeciálna opatrnosť v čistiacom režime, prístup k pohyblivým častiam môže byť nebezpečný!
Odporúča sa používať ochranné rukavice.
na čistenie nepoužívajte ostré predmety ani nástroje, ktoré môžu poškodiť gumový valec

Začíname

KROK 1: VKLADANIE MÉDIA (ETIKIET / ŠTÍTKOV)

odstráňte vodiacu lištu média a vodiaci prvok dráhy médií (1 a 3)
otvorte kryt mechanizmu (7)
vloďte médium podľa obrázka a vodiaci prvok dajte späť (obr. 3)
štítky vkladajte do vzdialenosti asi 1 cm od DISTRICOUNT (obr. 4)
zatvorte kryt mechanizmu (obr. 4)

KROK 2: KALIBRÁCIA

upravte polohu senzora (4) pomocou nastavovacieho gombíka (5) tak, aby bolo možné zaznamenať štítky a medzeru medzi štítkami alebo čiernu značku na materiáli zapnutím napájania spustíte kalibráciu veľkosti štítka
DISTRICOUNT umiestni prvú etiketu na odtrhávaciu lištu (TEAR-OFF-BAR) (8) a následne je zariadenie pripravené na použitie
otvorenie a zatvorenie krytu mechanizmu (7) spustí nový proces kalibrácie

PRESET MODE: POČÍTANIE PEVNÉHO POČTU ŠTÍTKOV pomocou 4 tlačidiel so šípkami (OBR. 1) na ovládacom paneli nastavte požadovaný počet štítkov a stlačte tlačidlo START / STOP

DISTRICOUNT teraz predstavuje požadovaný počet štítkov na odtrhávacej lište (TEAR-OFF-BAR). Odtrhávajte smerom nadol.

počítadlo DISTRICOUNT sa nastaví na pôvodné požadované množstvo pre novú úlohu. Stlačte START / STOP pre opätovné spustenie. V prípade potreby iného množstva stlačte tlačidlo CLEAR a zadajte nový požadovaný počet štítkov.

COUNT MODE: POČÍTANIE ŠTÍTKOV NA KOTÚČI

uistite sa, že displej DISTRICOUNT je na 0000 stlačením tlačidla CLEAR alebo spustením novej kalibrácie

stlačením tlačidla COUNT / STOP spustíte počítanie
znova stlačte tlačidlo COUNT / STOP pre pozastavenie/
počítanie

POUŽITIE INTEGROVANÉHO NAVÍJAČA A ZÁKLADOVEJ DOSKY

ako v režime PRESET, tak aj v režime COUNT, integrovaný
navíjač MC-11 uľahčuje počítanie väčšieho množstva
štítkov
umiestnite DISTRI-COUNT na 4 PINy na základovej doske
(OBR. 5)
zväzok je dodávaný s jedným zdrojom napájania pre obe
zariadenia, uložte zdroj pod kryt (obr. 6)
pripevnite navíjač MC-11 a vodiacu líštu pomocou skrutiek
na základnú dosku
prednastavený režim (PRESET MODE): stlačte tlačidlo
START / STOP, aby ste úlohu prerušili a pripojte médium k
prázdному navíjacímu jadrú
režim počítania (COUNT MODE): stlačte tlačidlo COUNT
/ STOP, aby ste úlohu prerušili a pripojte médium k
prázdному navíjacímu jadrú
pomocou potenciometra na navíjači MC-11 nastavte
mierne vyššiu rýchlosť ako je rýchlosť z DISTRI-COUNT, aby
ste získali tesný kotúčik so štítkami

NAHLIADNUTIE DO TOTALIZÉRA / POČÍTADLA

stlačte a podržte tlačidlo CLEAR na klávesnici; po 2
sekundách sa na displeji zobrazí celkové množstvo úlohy
ak chcete vynulovať Totalizer späť na nulu, stlačte a podržte
tlačidlo CLEAR na 2 sekundy a stlačte tlačidlo (šípky) nad
ním

ÚDRŽBA

ak na opernom valci alebo v iných častiach hnacieho
mechanizmu nájdete nahromadený prach alebo lepkavý
materiál, na vyčistenie použite tkaninu s izopropyl-
alkoholom
pre ľahké čistenie: vypnite napájanie, stlačte a podržte
tlačidlo napájania počas zapínania; operný valec sa teraz
otáča s otvoreným krytom, priamy prístup k rotujúcim
časťami môže byť nebezpečný, odporúčame používať
ochranné rukavice.

SLOVENIAN

Edinstven števec nalepk, ki se natančno šteje od prve
etikete in na zeleni številki predstavi zahtevano število
nalepk. Z nadzorno ploščo z mehko tipko in velikim
zaslonom vam bo Distri -Count predstavil zeleno število
nalepk ali prešteval zvitek nalepk, preden ga ponovno
napolnite.

POMEMBNE INFORMACIJE / VARNOSTNA NAVODILA

ta izdelek je števec etiket. Uporablja se samo za štetje
nalepk priporočenih dimenzij in teže v zaprtém, suhem
okolju
pred manipulacijo izključite napajalni kabel
uporabljajte samo na ravni površini
napajalnega kabla ne puščajte v prehodu
zagotovite zadostno svetlobo delovne površine, da se
izognete kakršnemu koli tveganju.
uporablja se pri sobni temperaturi med + 2 ° C in 40 ° C
Priključitev stroja na vir napajanja mora upoštevati lokalno
in evropsko zakonodajo
v načinu čiščenja posebna previdnost, dostop do premičnih
delov je lahko nevaren! Priporočljivo je uporabljati zaščitne
rokavice
za čiščenje ne uporabljajte ostrih predmetov ali orodij, saj
lahko poškodujejo valj gumene plošče

Začetek

1. KORAK: NAVEDBA VLOGE MEDIJE
odstranite vodnik zvitka medija in vodnik za pot medija (1
in 3)
odprite pokrov mehanizma (7)
naložite medij, kot je prikazan, in vodila postavite nazaj
(SLIKA 3)

naložite nalepke, dokler niso približno 1 cm od DISTRI-
COUNT (SLIKA 4)
ponovno zaprite pokrov mehanizma (SLIKA 4)

2. KORAK: UMERJANJE

prilagodite položaj senzorja (4) s gumbom za nastavev (5),
tako da bo lahko zaznal vaše etikete in rezo nalepk ali črno
oznako na materialu podlage
vklopite napajanje za začetek umerjanja velikosti nalepke
DISTRI-COUNT predstavlja prvo oznako natančno na TEAR-
OFF-BAR (8) in je zdaj pripravljena za uporabo
odpiranje in zapiranje pokrova mehanizma (7) bo sprožilo
nov postopek umerjanja

PREDNASTAVLJENI NAČIN: ŠTETJE FIKSNEGA ŠTEVILA NALEPK

s 4 puščicami (SLIKA 1) na nadzorni plošči nastavite
potrebno število nalepk in pritisnite gumb START / STOP
DISTRI-COUNT zdaj predstavlja zahtevano število nalepk na
TEAR-OFF-BAR. Odrtranje navzdol
števec DISTRI-COUNT ponastavi prvotno zahtevano
količino za novo opravilo. Pritisnite START / STOP za
začetek znova. Če je potrebna drugačna količina, pritisnite
gumb za brisanje in vnesite novo zahtevano število nalepk

NAČIN COUNT: ŠTETJE NALEPK V ROLI

preverite, ali je zaslon DISTRI-COUNT vklopljen s 0000 s
pritisnim gumba CLEAR ali sprožanjem nove umeritve
pritisnite gumb COUNT / STOP, da začnete šteti
znova pritisnite gumb COUNT / STOP za premor / štetje

Z UPORABO INTEGRIRANEGA NAVIJALA IN OSNOVNE PLATE

tako v načinu PRESET kot v načinu COUNT integrirani
previjalni MC-11 olajša štetje večjih količin nalepk
DISTRI-COUNT postavite na 4 PINS na osnovni plošči
(SLIKA 5)
sveženj ima za obe napravi 1 napajalnik, napajalnik shranite
pod pokrov (SLIKA 6)
pritrđite MC-11 navijalo in vodnik za papir z vijaki na
podnožju
prednastavljeni način: pritisnite gumb START / STOP za
pauze delo in priložite medijev na prazno vzletno-up jedra
štetje način: pritisnite gumb COUNT / STOP pauze delo in
priložite medijev na prazno vzletno-up jedra
uporabite potenciometer na navijanju MC-11, da nastavite
hitrost nekoliko višjo od hitrosti iz DISTRI-COUNT, da dobite
tesen zvitek
paket ima 1 napajalnik za obe napravi

POSVETOVANJE S TOTALIZATORJEM / ŠTEVCEM

pritisnite in držite tipko CLEAR na tipkovnici; po dveh
sekundah se na zaslonu prikaže skupna količina opravl
da ponastavite totalizator nazaj na nič, držite gumb za
brisanje 2 sekundi in pritisnite tipko s puščico tik nad

VZDRŽEVANJE

ko na valjčku ali na drugih delih voznega mehanizma
naberete prahu ali lepilnega materiala, za čiščenje uporabite
povlecko / tkivo brez prahu z izopropilnim alkoholom
za enostavno čiščenje: izklopite, med vklopom pritisnite
in držite gumb za dovajanje; valjni valj se zdaj obrača z
odprtím pokrovom, neposreden dostop do vrtljivih delov je
lahko nevaren, priporočamo, da nosite varnostne rokavice

SWEDISH

Unik etiketträknare, räknar exakt från den första etiketten
och presenterar det begärda antalet etiketter på
avrivningsfältet. Med en softkey-kontrollpanel och stor
skärm kommer Distri -Count att presentera det önskade
antalet etiketter eller räkna din etikettrulle innan du startar
om den igen.

VIKTIG INFORMATION / SÄKERHETSINSTRUKTIONER
denna produkt är en etiketträknare. Det ska endast användas för att räkna etiketter med rekommenderade dimensioner och vikt i en torr miljö inomhus dra ur nätkabeln innan du manipulerar använd endast på en plan yta
Lämna inte strömkabeln i en gång säkerställa tillräckligt omgivande ljus på arbetsområdet för att undvika risk.
används i omgivningstemperaturer mellan + 2 ° C och 40 ° C
anslutning av maskinen till strömkällan måste respektera lokala och europeiska lagstiftning särskild försiktighet i rengöringsläge, tillgång till rörliga delar kan vara farligt! Använd skyddshandskar rekommenderas
använd inte vassa föremål eller verktyg för att rengöra, de kan skada gummiplattvalsen

Komma igång

STEG 1: INLADNING AV MEDIEROLLEN

ta bort medierullens guide och mediavägguiden (1 & 3) öppna mekanismens lock (7)
ladda mediet som visas och sätt tillbaka guiderna (FIG.3)
ladda etiketter tills de är ca 1 cm ut DISTRI-COUNT (FIG.4)
stäng mekanismens skydd igen (fig. 4)

STEG 2: CALLIBRATION

justera sensorpositionen (4) med justeringsknappen (5) så att den kan upptäcka dina etiketter och etikettgapet eller ett svart märke på fodermaterial
slå på strömmen för att starta samtalslibrerings av etikettstorleken
DISTRI-COUNT presenterar den första etiketten precis på TEAR-OFF-BAR (8) och är nu klar att användas
öppna och stänga från mekanismens lock (7) kommer att initiera en ny callibration process

FÖRINSTÄLLD MODE: RÄKNAR FAST ANTAL ETIKETTER
använd de fyra pilknapparna (fig. 1) på kontrollpanelen för att ställa in önskat antal etiketter och tryck på START / STOP-knappen

DISTRI-COUNT presenterar nu det önskade antalet etiketter i TEAR-OFF-BAR. Avrivning nedåt räknaren DISTRI-COUNT återställs till den ursprungliga begärda mängden för ett nytt jobb. Tryck på START / STOP för att starta igen. Om en annan mängd krävs, tryck på rensningsknappen och ange det nya önskade antalet etiketter

COUNT MODE: RÄKNAR ETIKETTER PÅ RULL

se till att DISTRI-COUNT-displayen är på 0000 genom att trycka på CLEAR-knappen eller starta en ny samtal tryck på knappen COUNT / STOP för att börja räkna tryck på COUNT / STOP-knappen igen för att pausa / räkna

MED HJÄLP AV DEN INTEGRERADE SPOLAREN OCH BAS-PLATE

både i PRESET som i COUNT-läge gör den integrerade spolaren MC-11 det enklare att räkna större mängder etiketter
placera DISTRI-COUNT på de fyra PIN-koderna på basplattan (FIG.5)
paketet levereras med 1 strömförsörjning för båda enheterna, lagra strömförsörjningen under lock (FIG.6)
fixa MC-11 spolaren och pappersguiden med skruvarna på basen
förinställt läge: tryck på START / STOP-knappen för att pausa jobbet och fästa mediet i en tom upptagningskärna
räknarläge: tryck på knappen COUNT / STOP för att påverka jobbet och fästa mediet i en tom upptagningskärna
använd potentiometern på MC-11 spolaren för att ställa in hastigheten något högre än hastigheten från DISTRI-COUNT för att få en tät etikettvals

bunt levereras med 1 strömförsörjning för båda enheterna

KONSULTERA TOTALISERAREN / RÄKNAREN
tryck och håll ner CLEAR-knappen på knappsatsen; efter 2 sek visar displayen den totala jobmantalet
för att återställa Totalisern till noll, tryck och håll in rensningsknappen i 2 sekunder och tryck på plitangenten precis ovanför

UNDERHÅLL

när du hittar en uppbyggnad av damm eller självhäftande material på skivrullen eller andra delar av drivmekanismen, använd en dammfri svep / vävna med isopropylalkohol för att rengöra
för enkel rengöring: stäng av, tryck och håll in matningsknappen medan du sätter på den; plåtvalsen vrids nu med öppet lock, direkt tillgång till roterande delar kan vara farligt, vi rekommenderar att du bär skyddshandskar

TURKISH

Benzersiz Etiket Sayıcı olan Distri-Count, ilk etiketten itibaren hatasız şekilde sayar ve istenen sayıda etiketi yırtma çubuğunda sunar. Soft-key control paneli ve geniş ekranı ile Distri-Count size istenen sayıda etiketi sunacak ya da tekrar stoğa kaldıracağınız etiket rulolarınızı kolayca sayacaktır.

ÖNEMLİ BİLGİLER / GÜVENLİK TALİMATLARI

Bu ürün bir etiket sayacıdır. Yalnızca kapalı ve kuru bir ortamda önerilen boyut ve ağırlıktaki etiketleri saymak kullanılır

Manipülasyondan önce güç kablosunu çıkarın

Sadece düz bir yüzeyde kullanın

Güç kablosunu bir geçitte bırakmayın

Herhangi bir riski önlemek için çalışma alanının yeterli ortam ışığını sağlayın.

+ 2 ° C ila 40 ° C arasındaki ortam sıcaklıklarında kullanılır
Makinenin güçkaynağına bağlanması yerel ve Avrupa mevzuatlarına uymalıdır

Temizleme modunda özel dikkat, hareketli parçalara erişim tehlikeli olabilir! Koruyucu eldiven takılması önerilir

Temizlemek için keskin nesnelere veya aletler kullanmayın, lastik merdane silindirine zarar verebilirler

Çalıştırma

1. ADIM : LOADING THE MEDIA ROLL

Etiket rulo sabitleyici ve malzeme klavuzunu (1 ve 3) çıkarın

Sürücü Mekanizma Mandalını açın (7)

Etiket rulosunu gösterildiği gibi yükleyin ve klavuzları geri takın (ŞEK.3)

Etiketin ucunu DISTRI-COUNT'tan 1 cm. kadar dışarıya çıkarın (ŞEK.4)

Sürücü Mekanizma Mandalını kapatın (FIG.4)

2. ADIM : KALİBRASYON

Sensör konumunu (4) ayar düğmesi (5) ile ayarlayın, böylece etiketlerinizi ve etiket boşluğunu veya taşıyıcı kağıttaki siyah bir işareti algılayabilir

Etiket boyutunun kalibrasyonunu başlatmak için gücü açın.

DISTRI-COUNT , Etiket Yırtma Çubuğunda (8) ilk etiketi tam boy sunar ve artık kullanıma hazır

Sürücü Mekanizma Mandalının (7) açılması ve kapatılması yeni bir kalibrasyon süreci başlatacaktır

ÖN AYAR MODU: İSTENEN ETİKET SAYISI TANIMLAMA

İstenen etiket sayısını tanımlamak için kontrol panelindeki

4 ok düğmesini (ŞEK. 1) kullanın ve START / STOP

düğmesine basın

DISTRI-COUNT, artık Yırtma-Çubuğunda istenen sayıda

etiketi sunmaktadır, aşağı yöne doğru yırtarak etiketlerinizi

alabilirsiniz.

DISTRI-COUNT sayacı yeni bir iş için istenen ilk miktara

döner, tekrar başlatmak için START / STOP düğmesine

basın. Farklı bir miktar gerekiyorsa, temizle (CLEAR) düğmesine basın ve gerekli yeni etiket sayısını girin.

SAYMA MODU: RULODAKİ ETİKETLERİ SAYMA
CLEAR düğmesine basarak veya yeni bir kalibrasyon başlatarak DISTRI-COUNT Ekranının 0000 olduğundan emin olun
Saymaya başlamak için COUNT / STOP düğmesine basın
Duraklatma / sayma için COUNT / STOP düğmesine tekrar basın

ENTEĞRE SARICI VE TABAN PLAKAŞI İLE KULLANIM
Entegre edilmiş MC-11 Sarıcısı, hem ÖN AYAR hem de SAYMA Modunda, daha büyük miktarlardaki etiketlerin sayılmasını kolaylaştırır
DISTRI-COUNT'ı Taban Plakası üzerindeki 4 PIN üzerine yerleştirin (ŞEK 5)
Paket her ik cihaz için 1 güç kaynağı ile birlikte gelir, güçkaynağını kapağın altında saklayın (ŞEK. 6)
MC-11 sarıcıyı ve Kağıt Kılavuzunu tabandaki vidalarla sabitleyin
Ön ayar modunda: START/STOP düğmesine basarak saymayı duraklatıp Materyali MC-11'de boş kukaya iliştirebilirsiniz.
Sayma modunda: COUNT/STOP düğmesine basarak saymayı duraklatıp Materyali MC-11'de boş kukaya iliştirebilirsiniz.
use the potentiometer on the MC-11 rewinder to set the speed slightly higher than the speed from the DISTRI-COUNT to obtain a tight label roll
Sıkı bir etiket rulosu elde etmek için MC-11 Sarıcısındaki potansiyometreyi kullanarak sarma hızını DISTRI-COUNT hızından biraz daha hızlı ayarlayabilirsiniz.

SAYAÇ OKUMASI
Tuş takımındaki CLEAR düğmesini basılı tutun; 2 saniye sonra ekranda toplam iş miktarı gösterilir
Sayacı sıfırlamak için CLEAR düğmesini 2 saniye basılı tutun ve hemen üstündeki ok tuşuna basın.

BAKIM
Merdanelerde yada mekanizmanın diğer kısımlarında toz veya yapışkan birikmesi olduğunda , temizlemek için isopropyl-alkollü temiz bir bez kullanın.
Kolay temizlik için: Cihazı kapatın (power-off), FEED butona basılı tutarak cihazı açın (power-on); kapak açık durumdayken merdane döner, dönen parçalara doğrudan erişim tehlikeli olabileceğinden, koruyucu eldiven giymenizi öneririz.







+32 2 375 69 60

brussels@labelmate.com

Chaussée de Ruisbroek 290
1620 Drogenbos (Belgium)

www.labelmate.com